

Loopwheels pour fauteuils roulants :

Loopwheels Urban, LT et Extreme

Manuel utilisateur

FR

Merci d'avoir choisi Loopwheels™. Nous espérons que ces roues vous donneront pleinement satisfaction.

AVANT d'utiliser ce produit, lisez ce manuel et conservez-le pour le consulter ultérieurement. Il contient des informations importantes pour votre sécurité ainsi que pour l'entretien de vos roues. Veillez à ne pas dépasser les 25 km/h.

Les manuels utilisateur sont disponibles sur la page <https://loopwheels.com/technical/user-manual/>

Revendeurs et distributeurs :

Ce manuel DOIT être fourni à l'utilisateur du produit.

N'essayez PAS de changer les roulements sans les conseils spécifiques prodigués par info@loopwheels.com, car nos roulements sont fixés à l'intérieur des roues.

Sommaire :

1. GÉNÉRALITÉS ET GARANTIE
 - 1.1 Informations à propos du manuel utilisateur
 - 1.2 Symboles dans ce manuel
 - 1.3 Garantie
 - 1.4 Utilisation prévue
 - 1.5 Limite de responsabilité
2. IDENTIFICATION DU PRODUIT
3. INFORMATIONS DE SÉCURITÉ
 - 3.1 Informations de sécurité générales et limites d'utilisation
4. COMPOSANTS ET FONCTIONS
 - 4.1 Vue d'ensemble des composants
 - 4.2 Roulements
 - 4.3 Ressorts
5. ACCESSOIRES
 - 5.1 Pneus
 - 5.2 Axes amovibles
 - 5.2.1 Diamètre de l'axe
 - 5.2.2 Longueur de l'axe
 - 5.2.3 Axes à déblocage rapide Loopwheels™
 - 5.3 Écarteurs
6. MONTAGE DES LOOPWHEELS™ SUR VOTRE FAUTEUIL ROULANT
 - 6.1 Montage initial des Loopwheels™ sur votre fauteuil roulant
 - 6.2 Montage et retrait des Loopwheels™ lors d'une utilisation quotidienne
 - 6.2.1 Montage des Loopwheels™ après le montage initial
 - 6.2.2 Retrait des Loopwheels™
7. UTILISATION DES LOOPWHEELS™
 - 7.1 Freinage
 - 7.2 Se déplacer avec un fauteuil roulant équipé de Loopwheels™ et le diriger
8. MAINTENANCE
 - 8.1 Informations de sécurité
 - 8.2 Calendrier de maintenance
 - 8.3 Réparation ou changement d'une chambre à air interne
 - 8.4 Nettoyage
9. RÉOLUTION DES PROBLÈMES
 - 9.1 Informations de sécurité
 - 9.2 Identification et réparation des défaillances
10. APRÈS UTILISATION
 - 10.1 Sécurité
 - 10.2 Mise au rebut
11. DONNÉES TECHNIQUES
 - 11.1 Dimensions et poids
 - 11.2 Conditions environnementales
 - 11.3 Matériaux

1. Généralités et garantie

1.1 Informations à propos du manuel utilisateur

Ce manuel utilisateur comporte des informations importantes concernant vos nouvelles roues afin de garantir votre sécurité et d'éviter tout dommage lors du montage sur votre fauteuil. Le respect de ces consignes permet d'éviter tout risque d'annulation de la garantie de votre produit.

Pour obtenir les toutes dernières informations sur les produits, consultez notre site Web à l'adresse <https://loopwheels.com>, contactez votre revendeur Loopwheels™ local ou le distributeur Loopwheels™ dans votre pays (voir <https://loopwheels.com/stockists>).

1.2 Symboles dans ce manuel

Dans ce manuel utilisateur, les avertissements sont repérés par des symboles. Les symboles d'avertissements sont accompagnés d'un intitulé qui indique la sévérité du danger.

⚠ AVERTISSEMENT	Indique une situation dangereuse susceptible de provoquer une blessure grave ou le décès si elle n'est pas évitée.
⚠ ATTENTION	Indique une situation dangereuse susceptible de provoquer une blessure mineure ou légère si elle n'est pas évitée.
⚠ IMPORTANT	Indique une situation dangereuse susceptible de provoquer des dommages matériels si elle n'est pas évitée.

1.3 Garantie

Loopwheels Ltd garantit que ses produits sont exempts de défauts et sont complètement fonctionnels. La garantie couvre tous les défauts et anomalies qui peuvent être imputés de manière vérifiable à une fabrication défectueuse, des matériaux ne respectant pas la qualité requise ou à un problème de main-d'œuvre. Les réclamations de garantie doivent être faites par l'intermédiaire du revendeur ou du distributeur chez qui le produit a été acheté. Les réclamations ne doivent être faites auprès du fabricant que si le produit nous a été acheté directement. La garantie ne couvre ni l'usure normale, ni les conséquences d'une manipulation incorrecte ou les dommages, ni la maintenance inadéquate, ni l'assemblage ou la mise en service incorrects par l'acheteur ou une partie tierce, ni les défauts qui sont attribuables à des circonstances qui échappent à notre contrôle. Les pièces d'usure (par exemple les pneus, les chambres à air et les roulements) ne sont pas couvertes par la garantie. La garantie est annulée si des modifications sont effectuées sur le produit ou si des accessoires ou des pièces de rechange inadaptés sont utilisés. La garantie ne couvre pas les coûts indirects résultant de la rectification des défauts, tels que les frais de transport et de déplacement, les coûts de main-d'œuvre, les taxes, etc. La durée de garantie du fabricant est de 12 mois à partir de la date d'achat. Vos droits statutaires ne sont pas affectés.

1.4 Utilisation prévue

Les roues Loopwheels™ sont prévues pour améliorer le confort et la mobilité des utilisateurs d'un fauteuil roulant manuel. Les Loopwheels™ Urban et Extreme sont des roues à suspension intégrée conçues pour une utilisation en tant qu'accessoire pour fauteuil roulant manuel et dans le but de faciliter le passage sur des surfaces non planes à une personne en fauteuil roulant manuel et de réduire les secousses et les vibrations ressenties par l'utilisateur.

Les Loopwheels™ Urban et Extreme sont conçues pour une utilisation avec un pneu à chambre à air, à une vitesse pouvant aller jusqu'à 25 km/h. Elles peuvent être utilisées avec un fauteuil roulant manuel doté d'une cinquième roue motorisée, tant que la vitesse maximale de 25 km/h n'est pas dépassée. Parmi les fauteuils roulants adaptés, on retrouve ceux conçus pour les utilisateurs actifs ou semi-actifs, ainsi que les fauteuils conçus pour être poussés par un assistant.

Indications : adolescents et adultes qui utilisent un fauteuil roulant et qui pèsent entre 30 et 100 kg.

Contre-indications : aucune contre-indication en cas d'utilisation correcte.

1.5 Limite de responsabilité

Loopwheels Ltd décline toute responsabilité pour les dommages résultant des éléments ci-dessous :

- non-respect du manuel utilisateur ;
- utilisation incorrecte ;
- usure naturelle ;
- assemblage ou installation incorrects par l'acheteur ou une partie tierce ;
- modifications techniques ;
- utilisation d'accessoires de partie tierce non approuvés ;
- modifications non autorisées et/ou utilisation de pièces détachées inadaptées ;
- retrait des roulements ;
- retrait des logos (ceci endommagerait le vernis protecteur anti-UV sur la surface des ressorts).

La limite de vitesse maximale garantie est de 25 km/h.

2. Identification du produit

2.1 Identification unique du produit

Chaque roue possède un numéro de série inscrit sur le moyeu. Cela permet une traçabilité complète de chaque roue.

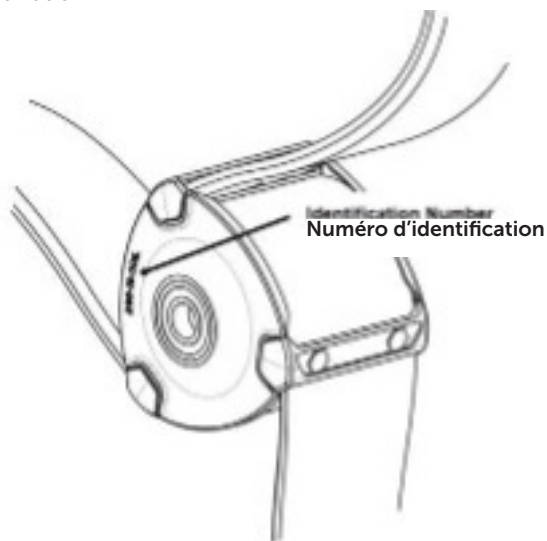

3. Informations de sécurité

3.1 Informations de sécurité générales

Les conseils habituels de sécurité d'utilisation d'un fauteuil roulant s'appliquent. Nous savons que chaque personne utilise son fauteuil roulant d'une manière qui lui est propre et nous pensons que les gens doivent agir selon ce qu'ils ont déterminé être le mieux pour eux personnellement.

Cependant, ce manuel contient des informations de sécurité importantes pour la protection de l'utilisateur du fauteuil roulant et pour son assistant, ainsi que pour une utilisation sûre et sans problème des Loopwheels™ Urban et Extreme.

Chaque section contient des conseils de sécurité spécifiques. En particulier :

- Ne dépassez pas la charge recommandée (utilisateur, fauteuil et bagage) de 120 kg.
- Ne dépassez pas la vitesse maximale de 25 km/h.
- Vérifiez que les roues Loopwheels™ bougent librement et ne touchent aucune partie du fauteuil roulant lorsqu'elles tournent.

- Vérifiez que vous disposez de la taille de roue, de roulement de roue et d'axe à déblocage rapide adaptée à votre fauteuil roulant.
- Vérifiez que les axes sont complètement engagés dans le carter du fauteuil roulant. Voir la section 6.
- Monter des roues Loopwheels™ sur votre fauteuil modifie la sensation que vous avez de votre fauteuil, comparativement à des roues à rayons, et le centre de gravité peut être modifié. Avant de vous déplacer sans assistance, vous devez vous habituer à la façon dont vous ressentez le fauteuil et à son comportement.
- Adaptez votre style de maniement et votre vitesse aux conditions et à ce qui vous entoure (météo, surface, capacité et aptitudes individuelles, personnes et obstacles). Il existe un risque de dérapage sur les sols humides, le gravier ou les terrains accidentés.

⚠ AVERTISSEMENT

Risque de blessure grave en cas de freinage imprévu de la roue

- Les roues Loopwheels™ ne doivent pas être utilisées avec une protection rigide au-dessus des pneus, à moins qu'il n'y ait un espace de 30 mm entre la protection et le pneu. Les roues en mouvement risqueraient de toucher la protection et de provoquer un freinage brusque.
- Vérifiez qu'il y a toujours un espace de 30 mm au-dessus du pneu.

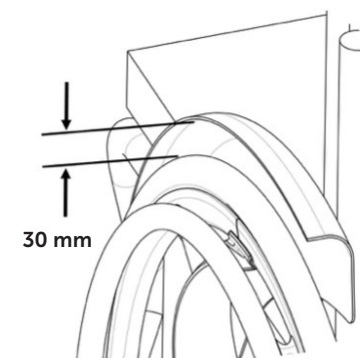

- Il existe un risque que des doigts, des vêtements ou d'autres objets se prennent dans les roues en mouvement, entre la roue et le fauteuil ou dans les pièces amovibles telles que l'axe. Lors du montage et de l'utilisation des roues Loopwheels™, veillez à ce que rien ne se coince.
- ATTENTION ! Ne pas monter à un angle de carrossage élevé.

Le carrossage correspond à l'angle ou à l'inclinaison que forme le montage de vos roues par rapport à votre fauteuil roulant. Tout degré supplémentaire de carrossage ajoute 1 cm de largeur de chaque côté de votre fauteuil roulant. Un carrossage plus élevé apporte de la stabilité, de meilleures capacités de rotation et plus d'espace pour les mains. Dans une certaine mesure, il s'agit d'un choix personnel. CEPENDANT, les roues Loopwheels™ ne doivent pas être montées à un angle de carrossage supérieur à 12 degrés et nous recommandons un maximum de 3 degrés pour la plupart des clients.

4. Composants et fonctions

4.1 Vue d'ensemble des composants

Les Loopwheels™ Urban et Loopwheels™ sont des roues dotées d'un système de suspension intégrale destinées à être utilisées sur des fauteuils roulants manuels.

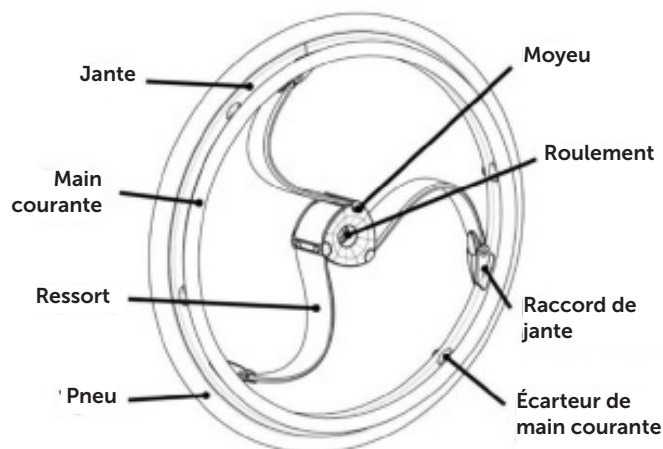

Votre roue peut différer légèrement du schéma, car chaque roue Loopwheels est fabriquée individuellement selon les spécifications de la commande.

4.2 Roulements

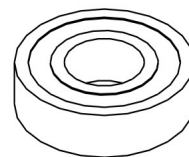

Les roulements sont fixés à l'intérieur du moyeu de la roue.

NESSAYEZ PAS DE RETIRER NI DE CHANGER LES ROULEMENTS VOUS-MÊME !

⚠ IMPORTANT

Vous pourriez endommager gravement votre roue si vous retirez les roulements en forçant.

Demandez-nous conseil sur la bonne procédure à suivre pour le retrait des roulements des Loopwheels™.

Si vous souhaitez pouvoir changer vous-même les roulements, veuillez préciser lors de la commande des Loopwheels™ que vous souhaitez qu'elles soient livrées avec des roulements non fixes.

4.3 Ressorts

Chacune des roues Loopwheels™ Urban et Loopwheels™ Extreme possède trois ressorts fabriqués en composite de carbone.

Les ressorts des roues Loopwheels™ Urban ont trois degrés de souplesse / rigidité : souple, normal et rigide, et les roues Loopwheels™ Extreme en ont deux : normal et rigide.

Le degré de souplesse du ressort est indiqué au moyen d'une marque sur le moyeu :
Marque rouge = Ressort rigide
Marque jaune = Ressort normal
Marque verte = Ressort souple.

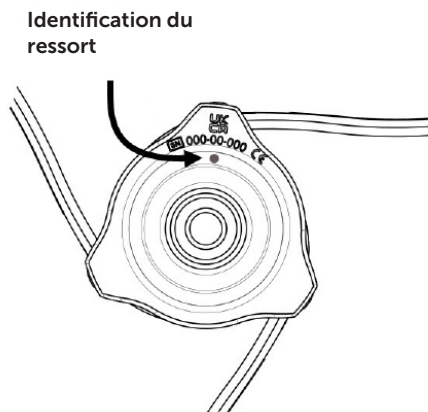

Pour les personnes les plus corpulentes et les utilisateurs les plus rapides, nous recommandons un ressort plus rigide. Pour les personnes dont le poids est moindre, nous recommandons un ressort plus souple.

Le degré de souplesse ou de rigidité du ressort qui vous semble le mieux adapté est également une question de choix personnel.

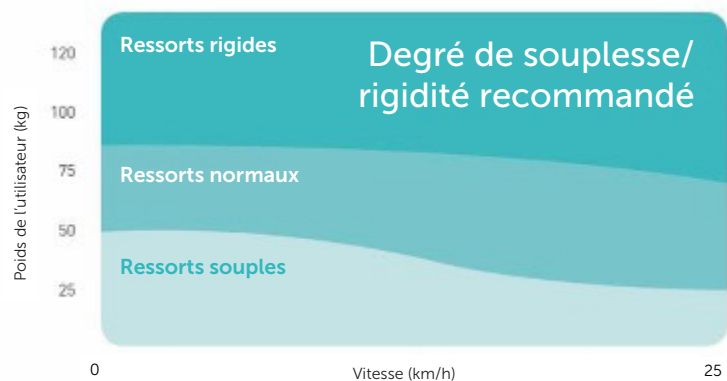

5. ACCESSOIRES

5.1 Pneus

Nous recommandons d'utiliser des pneus à chambre à air Schwalbe® Marathon Plus avec les Loopwheels™.

⚠ IMPORTANT

Si vous les utilisez avec des pneus pleins, vous risquez de les endommager.

N'utilisez pas de pneus pleins avec les roues Loopwheels.

La taille du pneu est indiquée sur la paroi latérale du pneu.

Pour une Loopwheel Urban 24", la taille de pneu doit être ETRTO 25-540 ou 24 x 1 pouce

Pour une Loopwheel Urban 25", la taille de pneu doit être ETRTO 25-559 ou 25 x 1 pouce

Pour une Loopwheel Extreme, la taille de pneu doit être ETRTO 47-507 ou 24 x 1,75 pouces

La pression idéale dépend du type de pneu, de la charge et de vos préférences personnelles. La pression minimale et la pression maximale sont indiquées sur le côté du pneu. Maintenez le gonflage à une pression comprise entre le niveau minimum et le niveau maximum recommandés par le fabricant du pneu.

En cas de crevaison, adressez-vous à un atelier de réparation adéquat (p.ex. atelier de réparation de vélos, vendeur de bicyclettes ou d'aides techniques à la mobilité) afin que la chambre à air soit remplacée par une personne compétente, ou remplacez-la vous-même en suivant les instructions de la section 9.2

⚠ ATTENTION

La pression des pneus doit être maintenue au niveau recommandé dans les deux roues pour éviter une dégradation du confort de roulage, pour maintenir le bon fonctionnement des freins sur votre fauteuil et pour faciliter la propulsion des roues de votre fauteuil roulant. Veuillez vous référer à la section 9.2 pour le calendrier de maintenance recommandé.

5.2 Axes amovibles

Les Loopwheels™ doivent être montées sur un fauteuil roulant à l'aide d'un axe amovible conçu pour une utilisation avec un fauteuil roulant manuel.



⚠ AVERTISSEMENT

RISQUE DE RENVERSEMENT ! L'utilisation d'un axe de taille incorrecte pour monter vos roues Loopwheels™ sur votre fauteuil roulant fait courir un risque de renversement. L'axe doit avoir la longueur et le diamètre corrects afin que la roue Loopwheels™ soit bien fixée au fauteuil roulant pour une utilisation en toute sécurité.

- Veuillez choisir une roue Loopwheels qui a le même diamètre d'axe que le carter d'axe de votre fauteuil roulant.
- Choisissez la longueur d'axe qui permet d'attacher fermement la roue Loopwheels à votre fauteuil, de telle sorte que l'axe rentre correctement dans le carter d'axe de votre fauteuil roulant.

⚠ AVERTISSEMENT

Combinaison de Loopwheels avec des fauteuils roulants Panthera

Les fauteuils roulants Panthera utilisent un axe d'essieu différent de celui des autres fabricants de fauteuils roulants. Il est très difficile de retirer un essieu Panthera d'une Loopwheel.

N'utilisez PAS un essieu PanCombthera avec une Loopwheel. Il est possible d'installer une Loopwheel sur une chaise-roulante Panthera en utilisant un essieu standard / non Panthera.

Diamètre de l'axe

Deux diamètres d'axes pour fauteuil roulant sont disponibles : 1/2 pouce (12,7 mm) ou 12 mm. Vous devez sélectionner le diamètre d'axe qui correspond aux spécifications de votre fauteuil roulant.

- Il est possible de faire tenir un arbre d'axe amovible de 1/2 pouce ou de 12,7 mm dans un carter d'axe de 12 mm.
- Un arbre d'axe de 12 mm peut facilement être inséré dans un carter d'axe de 12,7 mm, mais la différence en taille de 0,7 mm provoquera des vibrations au niveau de vos roues.

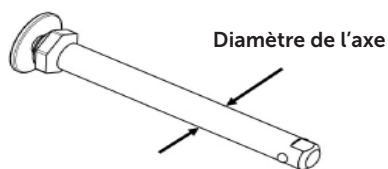

Longueur de l'axe

Différentes longueurs d'axe pour fauteuil roulant sont disponibles : Vous devez choisir la longueur d'axe adéquate qui traverse la roue Loopwheels pour rentrer dans le carter d'axe et y être engagé de sorte que la roue soit maintenue fermement en place (reportez-vous à la section 6).

Position de roulement sur une roue Loopwheel

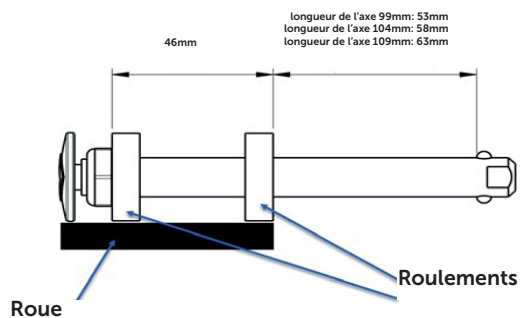

Axes à déblocage rapide Loopwheels™

Nos axes disposent d'un « déblocage rapide » : en appuyant sur le bouton où figure le logo Loopwheels™, l'axe se désolidarise.

Vous pouvez faire un ajustement mineur de la longueur de l'axe en faisant tourner l'écrou comme ceci :

Étape 1 : Retirez l'axe de la roue.

Étape 2 : Maintenez avec une pince la partie plate afin de l'immobiliser.

Étape 3 : Faites tourner l'écrou à l'aide d'une clé/d'une clé à molette. Tournez dans le sens des aiguilles d'une montre pour réduire la longueur de l'axe ou tournez dans le sens inverse des aiguilles d'une montre pour allonger l'axe. L'ajustement maximum total est de 8 mm.

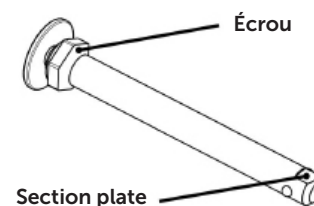

5.3 Écarteurs

Nous fournissons 2 écarteurs en acier inoxydable et 1 écarteur en caoutchouc avec chaque roue Loopwheels™. Ils favorisent un maintien précis des roues sur votre fauteuil roulant et contribuent à éviter que les roues touchent le fauteuil. La nécessité de les utiliser dépend du modèle et des caractéristiques de votre fauteuil.

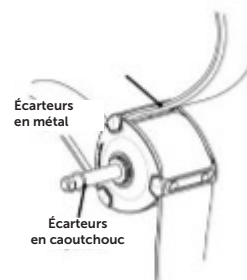

Veuillez vous référer à la section 6 sur la méthode de montage des roues Loopwheels™ sur votre fauteuil pour des instructions sur la façon d'utiliser les écarteurs.

6. MONTAGE DES LOOPWHEELS™ SUR VOTRE FAUTEUIL ROULANT

6.1 Informations de sécurité

⚠ AVERTISSEMENT

Risque de blessure grave en cas de renversement du fauteuil roulant

- Assurez-vous toujours que les axes amovibles sont complètement engagés quand vous montez une roue.

⚠ AVERTISSEMENT

Risque de blessure grave en cas de renversement du fauteuil roulant

Les Loopwheels™ ne doivent PAS être utilisées avec un protège-vêtement rigide au-dessus des pneus, sauf s'il y a un espace de 30 mm entre le pneu et le protège-vêtement. Les roues pourraient toucher le protège-vêtement et provoquer un freinage brusque lorsque vous vous déplacez.

Vérifiez qu'il y a toujours un espace de 30 mm au-dessus du pneu.

⚠ AVERTISSEMENT

Risque dû à une taille incorrecte des roues Loopwheels™ montées sur votre fauteuil roulant. La taille de la roue Loopwheels™ doit correspondre aux spécifications de votre fauteuil roulant pour des performances en toute sécurité.

- Choisissez une roue du diamètre adéquat pour votre fauteuil roulant.
- Choisissez une roue Loopwheels™ qui a le même diamètre d'axe que le carter d'axe de votre fauteuil roulant.

⚠ ATTENTION

Risque de blessure

- Avant d'utiliser les roues, vérifiez leur état général, reportez-vous à la section 9.2 Calendrier de maintenance.

6.2 Vérifier que vous disposez de la bonne taille de Loopwheels™ pour votre fauteuil roulant

Les Loopwheels™ Urban sont disponibles en 2 tailles : 540 mm, ce qui donne une roue standard de 24" lorsqu'elle est pourvue d'un pneu de taille standard, ou 559 mm, ce qui donne une roue standard de 25".

Le diamètre des Loopwheels™ Extreme est de 507 mm. Elles sont conçues pour être utilisées avec des pneus plus larges type VTT et ainsi conserver un diamètre total pneu inclus de 24".

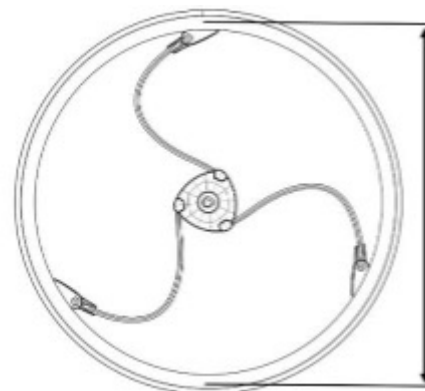

Si vous ne connaissez pas la taille de roue qui vous est adaptée ainsi qu'à votre fauteuil roulant, demandez conseil à votre revendeur, votre médecin ou votre ergothérapeute.

Les Loopwheels™ sont disponibles avec deux tailles de roulement d'axe. Nous proposons un diamètre interne de

- 1/2 pouce (ou 12,7 mm) ; la taille la plus répandue, ou
- 12 mm

Diamètre interne du roulement

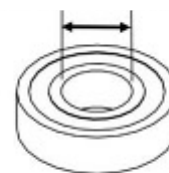

Reportez-vous à la section 5.2 pour conseils sur les longueurs et les diamètres d'axe. Si vous ne connaissez pas le diamètre du carter d'axe de votre fauteuil roulant, demandez conseil au revendeur auprès de qui vous avez obtenu votre fauteuil ou vos roues Loopwheels™, à votre médecin ou à votre ergothérapeute.

6.4 Montage initial des Loopwheels™ sur votre fauteuil roulant

A : SI VOUS AVEZ ACHETÉ VOS ROUES LOOPWHEELS™ AUPRÈS D'UN REVENDEUR SPÉCIALISÉ

Votre revendeur vous fournira les roues Loopwheels™ prêtes à l'emploi. Votre revendeur vous expliquera les fonctions principales et s'assurera que les roues répondent à vos besoins et à vos exigences. Votre revendeur montera les roues sur votre fauteuil roulant.

B : SI VOUS AVEZ ACHETÉ VOS ROUES LOOPWHEELS™ SANS L'AIDE D'UN REVENDEUR

Si vous montez vous-même les Loopwheels™ sur votre fauteuil roulant, vous devez suivre ces instructions :

Remarque : vous devez vous asseoir ailleurs que sur votre fauteuil roulant afin de retirer les anciennes roues et de monter les Loopwheels™ !

ÉTAPE 1. Desserrez les freins.

ÉTAPE 2. À l'aide d'une main, maintenez le fauteuil roulant en position verticale.

ÉTAPE 3. Avec l'autre main, retirez vos anciennes roues du fauteuil roulant en appuyant au centre de l'axe.

ÉTAPE 4. Retirez les axes existants de vos anciennes roues. Vous avez le choix de réutiliser ces axes ou d'en utiliser de nouveaux avec vos Loopwheels™.

ÉTAPE 5. Repérez le numéro d'identification du produit sur chaque roue. Ce côté est la face intérieure de la roue.

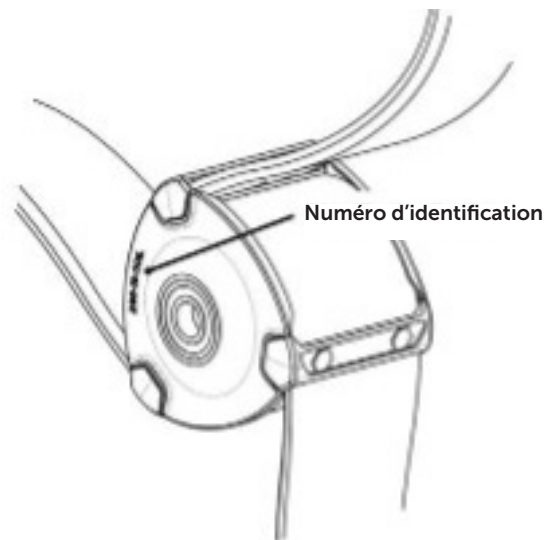

ÉTAPE 6. Introduisez un axe dans chacune des roues Loopwheels™ à partir de la face extérieure des roues.

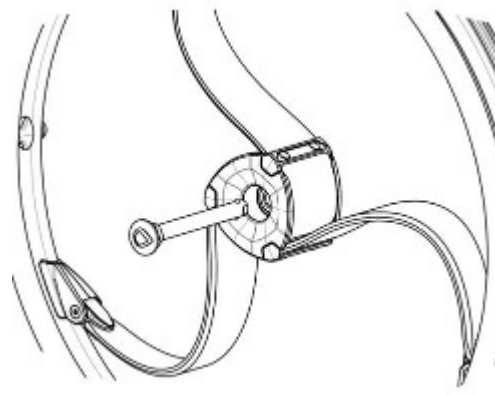

ÉTAPE 7. Insérez l'axe (comportant la roue) dans le carter d'axe sur votre fauteuil roulant, d'un côté puis de l'autre.

ÉTAPE 8. Faites tourner la roue lentement afin de vérifier qu'aucune partie de la roue Loopwheels™ ne touche ou ne frotte le cadre du fauteuil. Nous recommandons un espace de sécurité minimal de 10 mm en tout point.

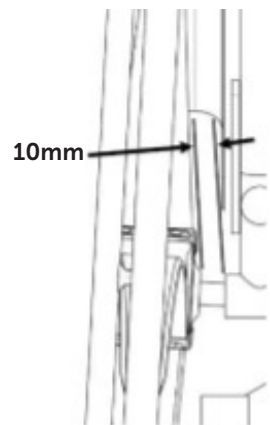

En outre, il doit y avoir un espace de 30 mm au-dessus de la roue.

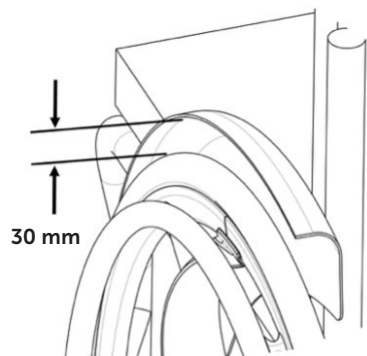

Si l'espace de sécurité est bon, veuillez passer à l'ÉTAPE 12.

Si des pièces se touchent ou si l'espace est insuffisant, veuillez passer à l'ÉTAPE 9.

ÉTAPE 9. Retirez la roue Loopwheels™ du fauteuil, placez un des écarteurs en acier dans l'axe à partir de la face INTÉRIEURE de la roue. Cela éloignera davantage la roue Loopwheels™ du cadre du fauteuil roulant. Répétez les étapes 8 et 9 jusqu'à un maximum de 3 fois, jusqu'à ce que l'espace de sécurité soit adéquat entre la roue et le cadre du fauteuil.

ÉTAPE 8. Retirez la roue Loopwheels™ du fauteuil, placez un des écarteurs en acier dans l'axe à partir de la face INTÉRIEURE de la roue. Cela éloignera davantage la roue Loopwheels™ du cadre du fauteuil roulant.

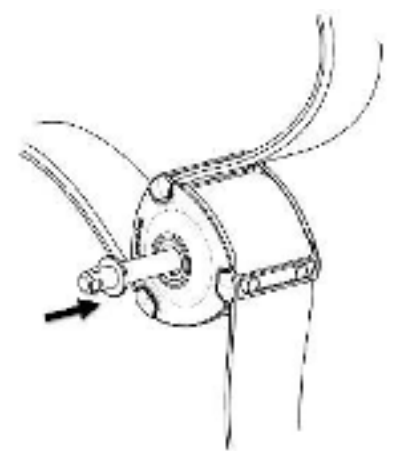

ÉTAPE 10. Maintenez en place les écarteurs en acier en faisant glisser la rondelle en caoutchouc sur l'axe de la roue Loopwheels™.

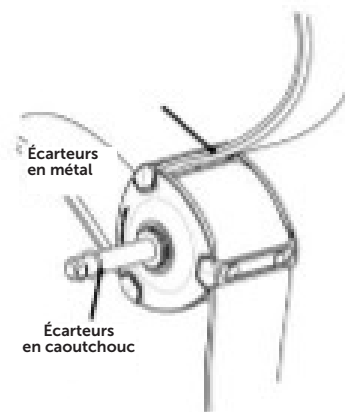

ÉTAPE 11. Réinstallez la roue sur le fauteuil.

ÉTAPE 12. Vérifiez que les axes amovibles sont complètement engagés dans le carter d'axe du fauteuil roulant.

ÉTAPE 13. Vérifiez que les freins sont toujours bien serrés au niveau du pneu. Si cela n'est pas le cas, demandez conseil à votre fournisseur de fauteuil roulant ou votre ergothérapeute pour le repositionnement des freins.

6.5 Montage et retrait des Loopwheels™ lors d'une utilisation quotidienne

⚠ AVERTISSEMENT

Assurez-vous toujours que les axes amovibles sont complètement engagés quand vous montez une roue.

Montage des Loopwheels™

ÉTAPE 1. Desserrez les freins.

ÉTAPE 2. À l'aide d'une main, maintenez le fauteuil roulant en position verticale.

ÉTAPE 3. Avec l'autre, maintenez la roue autour du moyeu de roue.

ÉTAPE 4. À l'aide de votre pouce, appuyez sur le bouton de l'axe amovible et maintenez-le enfoncé.

ÉTAPE 5. Poussez l'axe dans le carter de l'axe du fauteuil roulant jusqu'à ce qu'il s'arrête.

ÉTAPE 6. Relâchez le bouton de l'axe amovible et assurez-vous que la roue est bien en place.

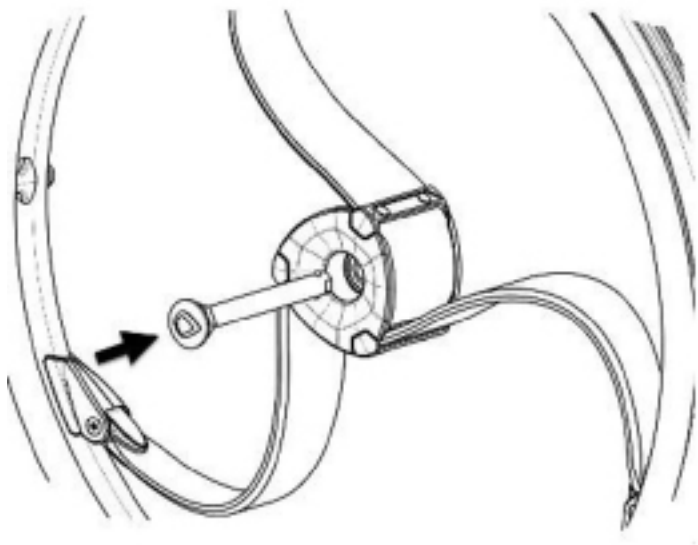

Démontage des Loopwheels™

ÉTAPE 1. Desserrez les freins.

ÉTAPE 2. À l'aide d'une main, maintenez le fauteuil roulant en position verticale.

ÉTAPE 3. Avec l'autre, maintenez la roue autour du moyeu de roue.

ÉTAPE 4. À l'aide de votre pouce, appuyez sur le bouton de l'axe amovible et maintenez-le enfoncé.

ÉTAPE 5. Faites sortir l'axe du carter d'axe du fauteuil roulant.

7. UTILISATION DES LOOPWHEELS™

7.1 Informations de sécurité

⚠ AVERTISSEMENT

Risque d'accidents lié à la vitesse de déplacement :

- Adoptez une vitesse de sécurité maximale adaptée à l'environnement dans lequel vous vous déplacez.
- Respectez le code de la route. Ne dépassez en aucun cas la vitesse de 25 km/h

⚠ AVERTISSEMENT

Risque d'accidents : Une pression des pneus inégale peut avoir des effets considérables sur la manipulation du fauteuil roulant. La pression doit être la même dans les deux pneus.

- Vérifiez la pression des pneus avant chaque sortie.

⚠ ATTENTION

Risque d'écrasement :

- Il peut y avoir un petit espace entre la roue Loopwheels et le garde-boue qui entraînerait un risque de coinçage des doigts.
- Assurez-vous que vous poussez toujours votre fauteuil roulant à l'aide des mains courantes uniquement.

7.2 Freinage au cours de l'utilisation

Lorsque vous vous déplacez, vous freinez en transmettant de la force aux mains courantes avec vos mains.

⚠ ATTENTION

Risque de brûlure des mains :

- Si vous freinez pendant un long moment, une grande quantité de chaleur frictionnelle est générée au niveau des mains courantes.
- Portez des gants adaptés.

1. Attrapez les mains courantes et appuyez de manière équilibrée avec les deux mains jusqu'à ce que le fauteuil roulant s'arrête.

7.3 Se déplacer avec un fauteuil roulant équipé de Loopwheels™ et le diriger

Les mains courantes permettent de se déplacer avec un fauteuil roulant et de le diriger. Monter des roues Loopwheels™ sur votre fauteuil modifie la sensation que vous avez des votre fauteuil, comparativement à des roues à rayons. Avant de vous déplacer sans assistant, habituez-vous à la façon dont vous ressentez le fauteuil et à son comportement.

Les roues Loopwheels™ disposent d'un système de suspension intégré. Elles ne sont pas rigides comme les roues à rayons et n'offrent pas un déplacement aussi rectiligne que les roues à rayons. Un léger déplacement ou une légère déviation ne constituent pas un défaut, cela est propre au produit.

⚠ AVERTISSEMENT

Risque de chute en dehors du fauteuil roulant !

- Lors de l'utilisation des roues Loopwheels™ sur un fauteuil roulant que vous aviez l'habitude d'utiliser avec des roues rigides à rayons, le centre de gravité peut être modifié.
- Trouvez votre point d'équilibre sur votre fauteuil roulant et utilisez les roues Loopwheels™ avec un assistant au début.
- Adaptez votre style de maniement en conséquence

⚠ AVERTISSEMENT

L'utilisation d'un fauteuil roulant sur un terrain accidenté peut s'avérer difficile, surtout si vous avez l'habitude de conduire sur des surfaces planes.

- Adaptez votre style de maniement et votre vitesse en conséquence.

8. MAINTENANCE

8.1 Informations de sécurité

⚠ AVERTISSEMENT

Certains matériaux se détériorent au cours du temps. Les fabricants de fauteuils roulants recommandent le contrôle de votre fauteuil par un revendeur spécialisé au moins une fois par an ou après une longue période de non-utilisation. Nous vous recommandons d'inclure vos Loopwheels™ dans ce contrôle annuel.

8.2 Calendrier de maintenance

Pour garantir un fonctionnement sûr et fiable, veuillez effectuer régulièrement les contrôles et l'entretien suivants, ou faites en sorte que les contrôles soient effectués par une autre personne.

	Toutes les semaines	Tous les mois	Tous les ans
Contrôle visuel	x		
Contrôle des ressorts Loopwheels™		x	
Vérifier que les mains courantes ne se desserrent pas des jantes	x		
Faire contrôler votre fauteuil roulant et vos roues par un revendeur spécialisé			x
Contrôle de la pression des pneus	x		
Contrôle du bon positionnement des Loopwheels™ et de la bonne fixation des axes	x		
Contrôle des freins d'immobilisation		x	

Contrôle visuel

1. Inspectez vos roues à la recherche de pièces desserrées, de fissures ou d'autres défauts.
2. En cas de découverte d'anomalies, veuillez faire contrôler vos roues sans délai par votre revendeur Loopwheels™ ou contactez info@loopwheels.com.

Vérification des ressorts de vos Loopwheels™ - Hebdomadaire

1. Examinez les ressorts afin de déceler tout signe d'usure, des fissures, des desserremments ou d'autres anomalies.
2. Soyez attentif à tout nouveau son de type cliquetis ou grincement en faisant tourner la roue.
3. En cas de découverte d'anomalies, veuillez faire contrôler votre fauteuil roulant sans délai par votre revendeur Loopwheels™ ou contactez-nous à l'adresse info@loopwheels.com.

Vérifiez les mains courantes

1. Examinez les mains courantes à la recherche de tout signe d'usure, de fissure, de desserremments ou d'autres anomalies.
2. Soyez attentif à tout bruit provenant de la zone main courante/jante : un écrou attachant la main courante à la jante de la roue s'est peut-être desserré. Resserrer tous les écrous afin que la main courante soit fixée solidement à la roue. Ne serrez cependant pas trop fort pour ne pas briser l'écrou !

Contrôle de la pression des pneus

1. Contrôle de la pression des pneus – voir 5.1.
2. Gonflez les pneus à la pression requise.
3. Contrôlez en même temps la bande de roulement.
4. Si nécessaire, changez les pneus.

Contrôle du bon positionnement des Loopwheels™

1. Appuyez sur les Loopwheels™ pour contrôler que les axes amovibles sont correctement en place. La roue ne doit pas se détacher.
2. Si les roues Loopwheels™ ne sont pas engagées correctement, veuillez retirer toute saleté ou tout dépôt. Si le problème persiste, faites régler à nouveau les axes amovibles par un revendeur spécialisé.

Contrôle des freins d'immobilisation

⚠ IMPORTANT

Il peut s'avérer nécessaire de repositionner les freins après avoir remis en place vos roues arrière avec les Loopwheels™.

1. Vérifiez que les freins sont dans une position correcte. Les freins sont dans une position correcte si le patin de frein s'enfonce de quelques millimètres dans le pneu quand un frein est serré.
2. Si vous trouvez que le réglage n'est pas bon, veuillez faire régler les freins par un revendeur spécialisé.

⚠ ATTENTION

Les roues Loopwheels™ peuvent subir des dommages non détectables à l'œil nu suite à une collision violente ou un choc important.

- Il est indispensable de faire contrôler votre fauteuil roulant et vos roues Loopwheels™ par un revendeur spécialisé après une collision violente ou un choc important.

8.3 Réparation ou changement d'une chambre à air interne

1. Retirez la roue Loopwheels™ et libérez l'air contenu dans la chambre à air interne.
2. Soulevez une des parois du pneu pour l'éloigner de la jante à l'aide d'un démonte-pneu pour vélo. N'utilisez pas d'objets pointus tels qu'un tournevis, cela pourrait endommager la chambre à air interne.
3. Sortez la chambre à air du pneu.
4. Réparez la chambre à air interne à l'aide d'un kit de réparation de bicyclettes, ou, si nécessaire, remplacez la chambre à air.
5. Gonflez la chambre à air légèrement jusqu'à ce qu'elle s'arrondit.
6. Insérez la valve dans l'orifice pour valve dans la jante et placez la chambre à air à l'intérieur du pneu (la chambre à air doit être située bien autour du pneu sans pliures).
7. Soulevez la paroi du pneu au-dessus du bord de la jante. Commencez à fermer la valve et utilisez un démonte-pneu pour vélo. En faisant cela, vérifiez sur l'ensemble de la circonférence de la roue que la chambre à air n'est pas coincée entre le pneu et la jante.
8. Gonflez le pneu à la pression de fonctionnement maximale. Vérifiez que de l'air ne s'échappe pas du pneu.

8.4 Nettoyage

Un nettoyage régulier de vos Loopwheels™ vous permettra de les conserver plus longtemps. Le nettoyage régulier révélera les pièces desserrées ou usées et améliorera le bon fonctionnement de vos roues. Pour fonctionner correctement et en toute sécurité, vos roues doivent bénéficier de la même attention que toute autre roue de véhicule.

⚠ IMPORTANT

Le sable et l'eau de mer peuvent endommager les roulements et les pièces en acier peuvent rouiller si la surface est endommagée.

- Veillez à n'exposer vos roues Loopwheels™ au sable et à l'eau de mer que pour de courtes périodes, et nettoyez le moyeu à l'eau fraîche après chaque séjour à la mer.

⚠ IMPORTANT

- N'utilisez pas d'abrasifs grossiers, ni d'agents nettoyants agressifs, ni de nettoyeurs haute pression.

Utilisez toujours de l'eau chaude savonneuse pour le nettoyage.

⚠ IMPORTANT

- N'utilisez pas de solvants ou de nettoyeurs de cuisine.

1. Nettoyez les parties métalliques avec un chiffon doux et humide.
2. Nettoyez le moyeu avec précaution avec un chiffon après l'avoir utilisé sous la pluie.
3. Si les roues sont sales, essuyez la saleté dès que possible avec un chiffon humide et séchez-les soigneusement.

9. RÉOLUTION DES PROBLÈMES

9.1 Informations de sécurité

Des défaillances peuvent apparaître suite à l'utilisation quotidienne, à des réglages ou des exigences modifiées au niveau des roues. Le tableau ci-dessous précise comment identifier et résoudre les défaillances.

⚠ AVERTISSEMENT

- Contactez votre revendeur Loopwheels™ immédiatement si vous repérez une défaillance au niveau de vos roues, comme une modification significative dans leur manipulation.

⚠ IMPORTANT

- Certaines des actions répertoriées doivent être effectuées par un revendeur spécialisé ou par le fabricant. Cela est précisé.

9.2 Identification et réparation des défaillances

Défaillance	Cause possible	Action
Le fauteuil roulant ne suit pas une ligne droite	Pression du pneu incorrecte au niveau d'une roue Loopwheels™	Rectifiez la pression des pneus, reportez-vous à la section 5.1
	Un ou plusieurs ressorts sont cassés	Renvoyez la roue pour sa réparation ou son remplacement par l'intermédiaire de votre revendeur spécialisé
	Les roulements de la roue sont sales ou endommagés	Nettoyez ou remplacez les roulements par l'intermédiaire de votre revendeur spécialisé
Les freins ont une mauvaise accroche ou une accroche asymétrique	Pression du pneu incorrecte au niveau d'une ou de deux roues	Rectifiez la pression des pneus, reportez-vous à la section 5.1
	Réglage du frein incorrect	Modifiez le réglage du frein, en demandant conseil à votre revendeur spécialisé

La résistance au roulement est très élevée	Un ou plusieurs ressorts sont détendus ou cassés	Rectifiez la pression des pneus, reportez-vous à la section 5.1
La roue fait un bruit de cliquetis	Un ou plusieurs ressorts sont détendus ou cassés	Renvoyez la roue pour sa réparation ou son remplacement par l'intermédiaire de votre revendeur spécialisé
La roue fait un bruit sourd	Un ou plusieurs des écrous qui fixent la main courante à la jante sont desserrés.	Resserrer tout écrou qui est desserré. Le couple de serrage recommandé est de 2,5 Nm
La roue fait un bruit sourd	Un ou plusieurs des écrous à sertir qui fixent la main courante à la jante sont desserrés.	Contactez votre revendeur spécialisé.
Il y a un mouvement latéral lors de la rotation de la roue ; la roue ne tourne pas « bien ».	Il s'agit d'une caractéristique naturelle des Loopwheels™, il ne s'agit pas d'un défaut. Les Loopwheels™ ont un mouvement latéral plus important que les roues à rayons. Si vous trouvez que ce mouvement latéral est excessif, contactez votre revendeur Loopwheels™ ou envoyez une vidéo à l'adresse info@loopwheels.com pour avis.	

10. APRÈS UTILISATION

10.1 Stockage

⚠ IMPORTANT

Risque d'endommagement du produit

- Ne stockez pas les roues près d'une source de chaleur.
- Ne stockez jamais d'autres produits au-dessus des roues.
- Stockez les roues à l'intérieur dans un environnement sec.

Après un stockage à long terme (plus de trois mois), nous recommandons que les roues soient inspectées conformément au chapitre 9 Maintenance.

10.2 Mise au rebut

Pour une mise au rebut appropriée, contactez votre revendeur spécialisé ou renseignez-vous auprès de votre conseil communal ou d'agglomération sur les entreprises de gestion des déchets locales. Soyez sensible à l'environnement et mettez au rebut vos roues Loopwheels™ correctement. La mise au rebut est sujette à des réglementations nationales et locales.

11. DONNÉES TECHNIQUES

11.1 Dimensions et poids

Les dimensions et le poids peuvent varier en fonction des différentes configurations de mains courantes et de pneus.

A	Diamètre de roue	Extreme : 507 mm (ETRTO 47-507 mm) Urban : 540 mm (ETRTO 25-540 mm) ou 559 mm (ETRTO 25-559 mm)
B	Largeur de la roue au point le plus large (sans main courante)	74mm
C	Largeur de la roue au niveau du moyeu	74mm
D	Largeur des roulements sur les faces	45,8 mm (1,8 po)
E	Poids (sans main courante ou pneu)	Urban - 1,36 kg Extreme - 1,33 kg
F	Décalage de main courante (distance entre la jante et la main courante)	Les Loopwheels Urban existent en deux options : Étroites - 11 mm Larges - 19 mm Loopwheels Extreme : 15mm
G	Charge maximale	120kg



11.2 Conditions environnementales

N'exposez pas les roues à des températures inférieures à -40 °C ou supérieures à 40 °C.

11.3 Matériaux

Les composants des Loopwheels™ Urban et Extreme sont fabriqués à partir des matériaux suivants :

Ressorts (« boucles »)	Composite à base de fibre de verre, de fibre de carbone et de résines Époxy durcies
Jante, moyeu et raccords de jante	Aluminium
Roulements	Acier/aluminium
Vis et boulons	Acier/titane
Main courante	Aluminium
Écarteur de main courante	Polyamide (nylon)

	 
 Jelly Products Limited Unit 202 Boughton Industrial Estate, Newark Nottinghamshire, NG22 9LD, UK	
 Advena Limited Tower Business Centre, 2 nd Floor, Tower Street Swatar, BKR 4013, Malta	
 506093580LW2H7	
https://loopwheels.com/technical/user-manual/	