

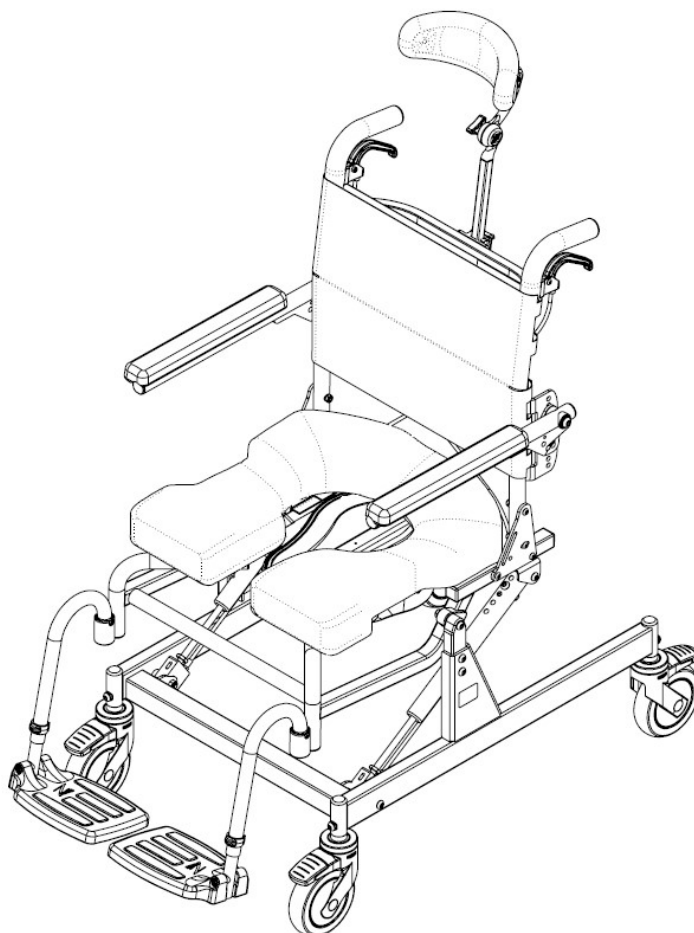

# Chaises douches percées

## Raz-AT (Z300S)

# Manuel d'utilisateur et de revendeur



EC REP

Advena Ltd. Tower Business Center  
2nd Flr, Tower Street  
Swatar, BKR 4013 Malta

UKRP

Advena Ltd. Pure Offices, Plato Close  
Warwick, CV34 6WE UK

CH REP

Senectovia Medizinaltechnik AG  
In der Luberzen 1,  
8902 Urdorf, Switzerland



UDI-DI DE BASE : 628758RAZDESIGNINC2004V9

# PRÉCAUTIONS DE SÉCURITÉ

Le non-respect des précautions de sécurité peut provoquer des blessures ou des dommages !

Il est important que la Chaise douche percée Raz soit correctement assemblée et que tous les ajustages soient effectués avec soin. Veuillez-vous assurer que l'/les utilisateur(s), le/les revendeur(s) et le/les accompagnateur(s) ont lu ce manuel et ont totalement compris l'utilisation sûre de la chaise de douche Raz. Des manuels à jours sont disponibles en ligne à [www.razdesigninc.com](http://www.razdesigninc.com). Pour des clarifications sur n'importe quelle section de ce manuel, contactez votre distributeur ou le fabricant.



## FABRICANT

Raz Design Inc.  
135 Railside Rd. Toronto, ON, Canada, M3A 1B7  
877.720.5678 / +1.416.751.5678  
[info@razdesigninc.com](mailto:info@razdesigninc.com)



## DISTRIBUTEUR

France  
DGK Medical  
Parc Activités Economiques 62180  
Verton France  
09 81 933 855  
[secretariat@dgkmedical.com](mailto:secretariat@dgkmedical.com)

### CLASSIFICATION DE SIEGE SELON LE POIDS MAXIMUM DE L'UTILISATEUR

AT

185 kg (407 lbs)

## MISES EN GARDE DE SÉCURITÉ POUR L'UTILISATEUR

**CET APPAREIL EST CONÇU POUR UNE UTILISATION DE TYPE A : ELEVEE (EX. INSTITUTIONS) ET NE DOIT JAMAIS ÊTRE UTILISÉ À D'AUTRES FINS QUE CELLES PRÉVUES À L'ORIGINE**

### Stabilité

Les roulettes pivotantes sur tous les modèles sont équipées de double verrouillage. La pédale de verrouillage permet de bloquer à la fois le roulement et le pivotement des roulettes. **Il est essentiel que toutes les roulettes de la chaise percée soient tournées vers l'extérieur avant de mettre les verrous pour une stabilité vers l'avant et latérale optimum.** Si le verrou directionnel facultatif est présent, libérez-le avant de tourner la roulette arrière vers l'arrière et de mettre les verrous-doubles.



**LES UTILISATEURS NE DOIVENT PAS** se pencher vers l'avant en s'asseyant sur la Chaise douche percée Raz car cela peut faire basculer la chaise vers l'avant.

**ES UTILISATEURS NE DOIVENT** descendre une rampe en roulant qu'avec un accompagnateur pouvant retenir le siège durant la descente.

**LES VERROUS DE ROULETTE NE SONT PAS DES FREINS !** N'utilisez jamais les verrous de roulette pour ralentir la chaise de douche en descendant des pentes car cela peut faire basculer la chaise dans le sens de son mouvement.

## Stabilité latérale

**LES UTILISATEURS NE DOIVENT PAS** se pencher par-dessus le bord d'une chaise de douche percée mobile Raz car cela peut faire basculer la chaise.

**LES UTILISATEURS NE DOIVENT PAS** essayer de prendre des objets du sol en se penchant par-dessus pour les atteindre - une pince longue ou une aide par un accompagnateur doit être utilisée.

**LES UTILISATEURS NE DOIVENT PAS** positionner la Chaise douche percée sur une pente latérale car cela peut la faire basculer.

## Rampes et autres inclinaisons

Les rampes et autres surfaces qui ne sont pas de niveau (comme les pentes des douches pour sièges roulants) doivent être essayées avec un accompagnateur pour s'assurer qu'elles ne compromettent la stabilité du siège. L'aide d'un professionnel de santé qualifié devra être sollicitée dans ce processus.

**NE poussez ou NE tirez PAS la Raz-AT vers le haut ou le bas d'une rampe ou d'une inclinaison dont la pente est supérieure à 5 °.**

**NE permettre à AUCUNE personne autre qu'un accompagnateur de déplacer (pousser/tirer) de quelque manière que ce soit un utilisateur installé dans la Raz-AT.**

**VÉRIFIEZ TOUJOURS QUE LA CHAISE DOUCHE RAZ-AT EST À TOUT MOMENT STABLE AVANT QU'ELLE NE SOIT OCCUPÉE PAR UN UTILISATEUR.**

## Immersion

La chaise de douche Raz n'est pas conçue pour être utilisée comme chaise de piscine. N'immergez pas la chaise de douche en totalité ou en partie dans de l'eau ou dans un autre liquide. Toute immersion de la chaise de douche peut l'endommager.

## Exposition au chlore

La chaise convient aux lieux humides mais non pas aux piscines ou autres milieux corrosifs.

**NE PAS** ranger la chaise près d'une piscine car le chlore présent dans l'air peut provoquer la corrosion des composants en acier inoxydable.

## Transferts

La partie la plus dangereuse de l'utilisation d'une chaise douche est le transfert. Comme chaque chaise a des caractéristiques différentes de stabilité, il est essentiel de passer en revue et d'essayer la technique de transfert pour s'assurer que la procédure est sûre. Des transferts d'essai doivent être effectués avec un accompagnateur pouvant empêcher le siège de basculer ou de bouger durant le transfert. Si vous pensez que les transferts ne peuvent pas être répétés en sécurité, contactez un professionnel de soins de santé familier avec les techniques de transfert et les options. Les personnes n'ayant pas appris les techniques sûres de transfert doivent rechercher une aide durant les transferts et peuvent avoir besoin d'un élévateur mécanique.

## Transfert sur une chaise de douche Raz-AT

**TOUJOURS** verrouiller les quatre roulettes dirigées vers l'extérieur (roulettes avant vers l'avant) pour une stabilité de chaise maximum.

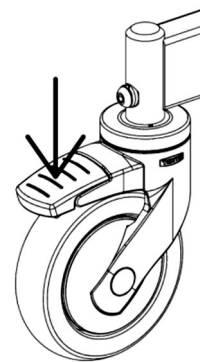
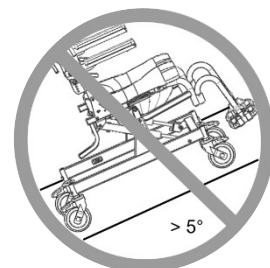
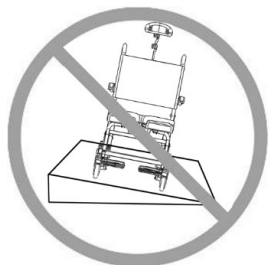

**Les transferts ne doivent jamais être tentés avec la chaise douche sur des surfaces glissantes.** Il est recommandé d'effectuer les transferts sur des surfaces propres, sèches, non glissantes. Les revêtements de surface durs comme les carreaux, le bois ou le béton peuvent ne pas fournir une prise suffisante pour empêcher les roulettes et/ou roues arrière de glisser. Une surface entièrement tapissée est optimale. Sachez que les carpettes et les tapis de douche peuvent glisser sur les sols et constituent donc une surface dangereuse.



**NE** vous tenez **PAS** sur une partie quelconque du cadre de la chaise de douche Raz-AT.

**N'utilisez JAMAIS les repose-pieds pour aider aux transferts.** Cela peut faire basculer le siège. Les repose-pieds doivent être relevés sur le côté ou totalement retirés durant le transfert pour un accès sans obstacle au siège de douche.

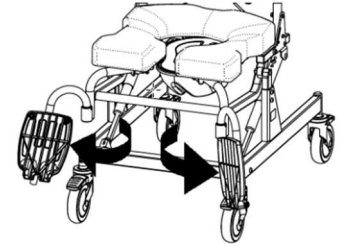

### Fonctionnalité d'inclinaison

Vérifiez **TOUJOURS** la fonctionnalité d'inclinaison et assurez-vous que les assemblages des deux ressorts à gaz et câbles de libération sont totalement fonctionnels **AVANT** que la chaise ne soit occupée par l'utilisateur.

Une sangle pelvienne sert de sécurité supplémentaire pour l'utilisateur. Une sangle pelvienne de support peut être commandée en option avec la Raz-AT.

**N'essayez PAS d'incliner un occupant si l'accompagnateur est physiquement incapable d'opérer en sécurité et en douceur la fonctionnalité d'inclinaison.**

**NE** laissez **JAMAIS** l'utilisateur sans surveillance dans une chaise de douche Raz-AT.

*La Raz-AT n'est PAS prévue comme dispositif de transport ou comme un système pour s'asseoir longtemps.*

## IMPORTANT !

**LES UTILISATEURS NE DOIVENT JAMAIS ÊTRE LAISSÉS SANS SURVEILLANCE SUR UNE CHAISE DOUCHE PERCÉE RAZ.**

## IMPORTANT !

**NE SOULEVEZ PAS UNE CHAISE DOUCHE PERCÉE RAZ ET SON OCCUPANT PAR LES REPOSE-BRAS OU LES REPOSE-PIEDS !**

## **IMPORTANT !**

**ASSUREZ-VOUS TOUJOURS QUE LA CHAISE EST CORRECTEMENT INSTALLÉE ET VERROUILLÉE AVANT QU'UN UTILISATEUR SOIT TRANSFÉRÉ SUR LA CHAISE. LES ÉQUERRES ARRIÈRES DE FIXATION DU SIÈGE DOIVENT ÊTRE ENTIÈREMENT ACCROCHÉES SOUS LES TUBES ARRIÈRES DE SUPPORT DU SIÈGE. LES ÉQUERRES AVANTS DE FIXATION DOIVENT ÊTRE ENTIÈREMENT ACCROCHÉES SOUS LES TUBES AVANTS DE SUPPORT DU SIÈGE. LES ÉQUERRES AVANTS ET ARRIÈRES DE FIXATION DU SIÈGE DOIVENT ÊTRE SOLIDEMENT ATTACHÉES EN SERRANT LES 8 VIS SITUÉES SOUS LE SIÈGE.**

**DES CONSIGNES POUR LE RETRAIT ET LE DÉMONTAGE CORRECTS DU SIÈGE EN VUE DE SON NETTOYAGE DOIVENT ÊTRE FOURNIES À L'UTILISATEUR ET / OU AUX ACCOMPAGNATEURS.**

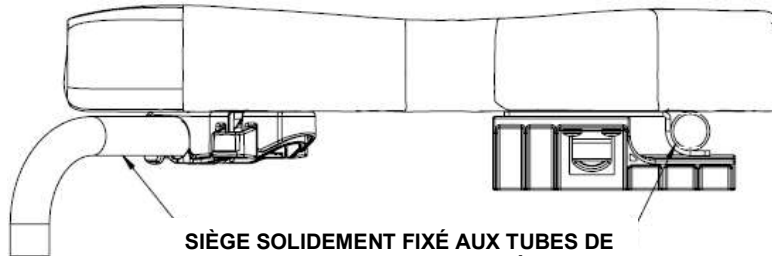

SIÈGE SOLIDEMENT FIXÉ AUX TUBES DE  
SUPPORT AVANT ET ARRIÈRE

## **IMPORTANT !**





**LA RAZ-AT EST DESTINÉE À L'UTILISATION SUIVANTE :**

- **POUR FACILITER LA PRISE D'UNE DOUCHE OU D'UN BAIN, POUR ALLER AUX TOILETTES ET POUR D'AUTRES ACTIVITÉS LIÉES AUX SOINS PERSONNELS ET À L'HYGIÈNE PERSONNELLE ;**
- **POUR SOUTENIR LE CORPS DE L'UTILISATEUR DANS UNE POSITION ASSISE OU INCLINÉE ;**
- **AVEC OU SANS L'AIDE D'UN SOIGNANT ;**
- **AU-DESSUS DE CUVETTES DE W.C. STANDARDS OU EN TANT QUE CHAISE PERCÉE AVEC SON BASSIN ;**
- **EXCLUSIVEMENT À L'INTÉRIEUR ;**
- **DANS LES MILIEUX DE TYPE A, À USAGE ÉLEVÉ (par ex. INSTITUTIONNEL) ET À DOMICILE**

**LA RAZ-AT NE REMPLIT AUCUNE FONCTION THÉRAPEUTIQUE OU DIAGNOSTIQUE ET N'EST PAS DESTINÉE À ÊTRE UTILISÉE À DES FINS THÉRAPEUTIQUES OU DIAGNOSTIQUES. TOUS LES PRODUITS DE LA GAMME RAZ SONT NON-STÉRILES, RÉUTILISABLES, NON-INVASIFS ET NON-IMPLANTABLES.**

**LA RAZ-AT EST DESTINÉE À ÊTRE UTILISÉE PAR DES PERSONNES À MOBILITÉ RÉDUITE QUI PEUVENT AVOIR DES DIFFICULTÉS À SE TENIR DEBOUT OU À GARDER LEUR ÉQUILIBRE LORS D'ACTIVITÉS TELLES QUE PRENDRE UNE DOUCHE, ALLER AUX TOILETTES OU EFFECTUER LES GESTES D'HYGIÈNE PERSONNELLE. LES UTILISATEURS TYPIQUES ONT UNE ENDURANCE ET UN CONTRÔLE POSTURAL LIMITÉS ET PEUVENT AVOIR BESOIN DE L'AIDE D'UN SOIGNANT LORS D'ACTIVITÉS TELLES QUE PRENDRE UNE DOUCHE, ALLER AUX TOILETTES OU EFFECTUER LES GESTES D'HYGIÈNE PERSONNELLE. POUR LES PRODUITS INCLINABLES, L'UTILISATION DE LA FONCTION D'INCLINAISON PEUT ÊTRE CONTRE-INDIQUÉE LORSQUE L'UTILISATEUR EST SENSIBLE AUX FORCES DE CISAILLEMENT SUR LES SURFACES D'ASSISE LORS DE L'OUVERTURE DE L'ANGLE SIÈGE-DOSSIER.**

# LIBELLÉS OU SYMBOLES SUR LE PRODUIT

DÉSIGNATION DU PRODUIT	Raz-AT
ADRESSE DU FABRICANT	 <p>Raz Design Inc. 135 Railside Road Toronto, ON Canada M3A 1B7</p>
DÉTAIL DU REPRÉSENTANT AUTORISÉ	<div style="border: 1px solid black; padding: 2px; display: inline-block; margin-bottom: 5px;">EC</div> <div style="border: 1px solid black; padding: 2px; display: inline-block; margin-left: 5px; margin-bottom: 5px;">REP</div> <p style="text-align: center; margin: 10px 0;">UKRP</p> <div style="border: 1px solid black; padding: 2px; display: inline-block; margin-bottom: 5px;">CH</div> <div style="border: 1px solid black; padding: 2px; display: inline-block; margin-left: 5px;">REP</div>
IDENTIFIANT PRODUIT (PI)	<div style="border: 1px solid black; padding: 2px; display: inline-block; margin-bottom: 5px;">SN</div> <p style="text-align: center;">RAT-XXXXXX</p>
UDI-DI	<div style="border: 1px solid black; padding: 2px; display: inline-block; margin-bottom: 5px;">UDI</div> <p style="text-align: center;">628758003007</p>
DISPOSITIF MÉDICAL	<div style="border: 1px solid black; padding: 2px; display: inline-block; margin-bottom: 5px;">MD</div>
CONFORMITÉ AUX NORMES EUROPÉENNES	
DATE DE FABRICATION	
POIDS UTILISATEUR MAXIMAL	
LIRE LE MANUEL UTILISATEUR	

## INSTALLATION DE L'ÉQUERRE AVANT DU SIÈGE (SI APPLICABLE)

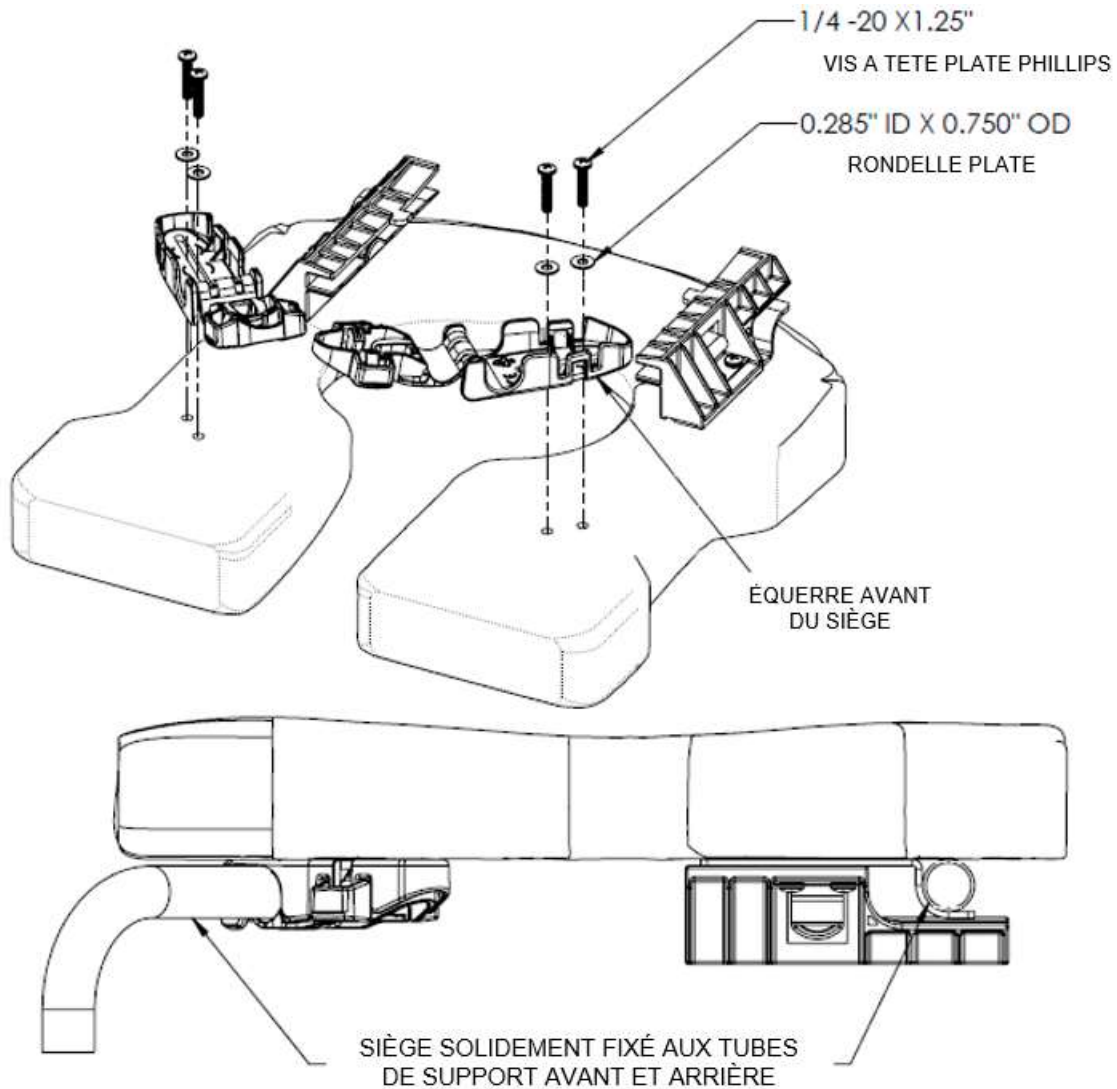

Veillez-vous référer à l'image ci-dessus pour la procédure d'installation.

Remarque : Veuillez installer les Vis à tête plate Phillips à la main. L'utilisation d'un outil électrique peut déformer l'équerre.

Après installation, s'assurer que les équerres sont fixées sur le siège. Ouvrir et fermer les équerres pour vérifier leur bon fonctionnement.

Assurez-vous toujours que la chaise est correctement installée et verrouillée. Le crochet arrière doit être totalement engagé et les supports avant doivent être fermés et verrouillés autour des tubes avant de support de la chaise.

## INDEX DU MANUEL D'UTILISATEUR ET REVENDEUR

1.0 INFORMATIONS GÉNÉRALES.....	9
1.1 Chaise douche percée Raz-AT, Vue d'ensemble .....	9
1.2 Chaise douche percée Raz-AT, Spécifications.....	9
2.0 Assemblage Raz-AT : À L'USAGE DES REVENDEURS UNIQUEMENT .....	10
2.1 Support Dos (Dossier).....	10
2.1.1 Montage du Dossier.....	10
2.1.2 Ajustement de l'angle du dossier .....	10
2.1.3 Ajustement de la tension de garniture de dossier à tension ajustable .....	11
2.2 Montage des Roulettes .....	11
2.3 Ajustement des Supports de Bras (Accoudoirs) – Option Adjusta-Back uniquement.....	11
2.3.1 Ajustement de la hauteur des accoudoirs .....	11
2.3.2 Ajustement de l'inclinaison des accoudoirs .....	11
2.4 Siège Raz .....	12
2.4.1 Montage du Siège Raz .....	12
2.4.2 Système d'Alignement Ischiatique Pelvien [Ischial Pelvic Alignment System (IPAS)] .....	12
2.5 Ajustement de la hauteur de siège .....	13
2.6 Supports de Pieds (Repose-pieds).....	13
2.6.1 Mise en place des repose-pieds réglables .....	14
2.6.2 Ajustement des repose-pieds réglables .....	14
2.7 Support de Tête (Appuie-tête) Moulé .....	15
2.7.1 Mise en place de l'appuie-tête moulé.....	15
2.7.2 Ajustement de l'appuie-tête moulé.....	15
2.8 À L'USAGE DES REVENDEURS UNIQUEMENT - Installation des fixations .....	15
3.0 UTILISATION ET OPÉRATION .....	16
3.1 Fonction d'Inclinaison.....	16
3.2 Pédale d'assistance à l'inclinaison .....	16
3.3 Supports de Bras (Accoudoirs) Rabattables.....	16
3.4 Garniture de dossier à tension réglable .....	17
3.5 Siège Raz .....	17
3.6 Supports de Pieds (Repose-pieds) réglables .....	18
3.7 Support de Tête (Appuie-tête) moulé .....	18
3.8 Bassin de chaise percée .....	18
3.9 Roulettes.....	19
4.0 NETTOYAGE ET ENTRETIEN .....	20
4.1 Nettoyage après chaque utilisation .....	20
4.1.1 Bassine de la Chaise Percée.....	20
4.1.2 Siège .....	20
4.2 Nettoyage comme nécessaire .....	20
4.2.1 Garniture de dossier à tension réglable .....	20
4.2.2 Cadre, Accoudoirs, Repose-pieds réglables, et autres composants .....	20
4.3 Produits de nettoyage suggérés.....	20
5.0 GARANTIE LIMITÉE .....	21
6.0 CONTACTS.....	22

## 1.0 INFORMATIONS GÉNÉRALES

### 1.1 Chaise douche percée Raz-AT, Vue d'ensemble

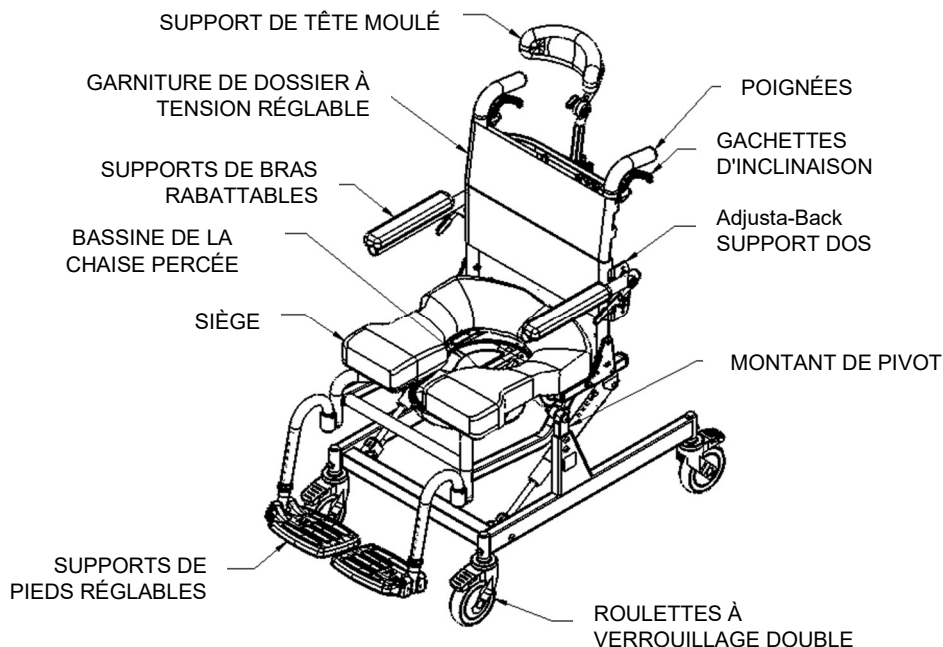

### 1.2 Chaise douche percée Raz-AT, Spécifications

SPÉCIFICATIONS	Raz-AT
CAPACITÉ EN POIDS	185 kg (407 lbs)
LARGEUR DE CADRE (cadre siége et dossier)	46 cm (18")
LARGEUR TOTALE	58 cm (22.75")
LONGUEUR TOTALE (avec repose-pied et non inclinée)	102 cm (40")
LARGEUR TOTALE (avec repose-pied et inclinée à 40°)	139 cm (54.75")
LARGEUR DE SIÈGE (siège de chaise percée)	46 cm (18")
PROFONDEUR DE SIÈGE (de l'avant du montant arrière à l'avant du siège)	41-46 cm (16"-18"), 48-53 cm (19"-21")
LARGEUR DE DÉGAGEMENT	40 cm (15.75")
HAUTEUR DE DÉGAGEMENT (avec supports de bassin)	43-53 cm (17"-21")
HAUTEUR DE DÉGAGEMENT (sans supports de bassin)	45-55 cm (17.75"-21.75")
HAUTEUR DES ACCOUDOIRS AU-DESSUS DU SIÈGE	44 cm (17") Adjusta-back: 17-24 cm (6.5"-9.5") 51, 61 cm (20", 24") Adjusta-back: 19-27 cm (7.5"-10.5") par pas de 1.25 cm (1/2")
HAUTEUR SIÈGE-SOL	55-65 cm (21.5"-25.5") par pas de 2.5 cm (1")
POIDS DU PRODUIT (avec repose-pied)	28 kg (61 lbs)
MATÉRIAU DU CADRE ET DES COMPOSANTS MÉTALLIQUES	Acier inoxydable (Garantie à vie contre la corrosion)
CERCLE MINIMUM DE GIRATION	109 cm (43")

## 2.0 Assemblage Raz-AT : À L'USAGE DES REVENDEURS UNIQUEMENT

NOTE IMPORTANTE : Il est déconseillé d'utiliser des outils électriques afin d'éviter d'endommager les soudures à froid des fixations

- Appliquer un lubrifiant (détergent liquide, savon, baume à lèvres, cire, etc.) sur les filetages avant de serrer les fixations afin de limiter leur déformation.
- Ne pas trop serrer les fixations.

### IMPORTANT !

L'AJUSTEMENT NE DOIT JAMAIS ÊTRE EFFECTUÉ AVEC L'UTILISATEUR SUR LE SIÈGE.

#### 2.1 Support Dos (Dossier)

##### 2.1.1 Montage du Dossier

Outils nécessaires : Clé hexagonale de 5/32", clé de 7/16"

1. Mettez le dossier en position droite.
2. Insérez une vis incluse à tête hémisphérique à six pans creux de 1½" de long par l'un des trois trous de la plaque de dossier et poussez-la à travers le tube de dossier.

*REMARQUE : Choisissez le trou de l'arrière pour un dossier à 90°, le trou avant pour un angle de dossier de 97°.*

*CONSEIL : Un tournevis Phillips peut être inséré dans une plaque et un montant de dossier pour tenir temporairement droit le dossier.*

3. Attachez la rondelle recourbée et l'écrou nyloc comme ci-dessous.
4. Serrez l'assemblage jusqu'à ce que l'extrémité de la vis dépasse de 1 ou 2 filets l'écrou nyloc.
5. Répétez les étapes 2 à 4 pour l'autre plaque de dossier.

*REMARQUE : Lubrifier à nouveau les fixations avant le serrage.*

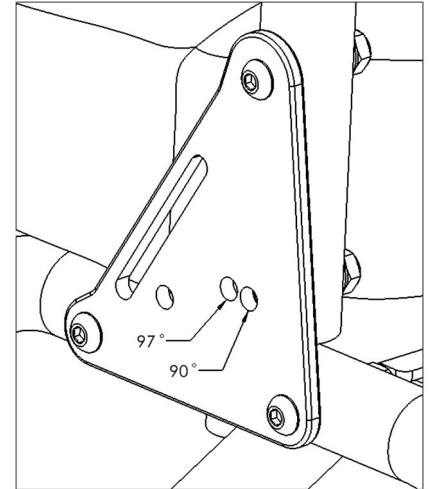

VUE DE DESSUS DE L'ASSEMBLAGE DE DOSSIER

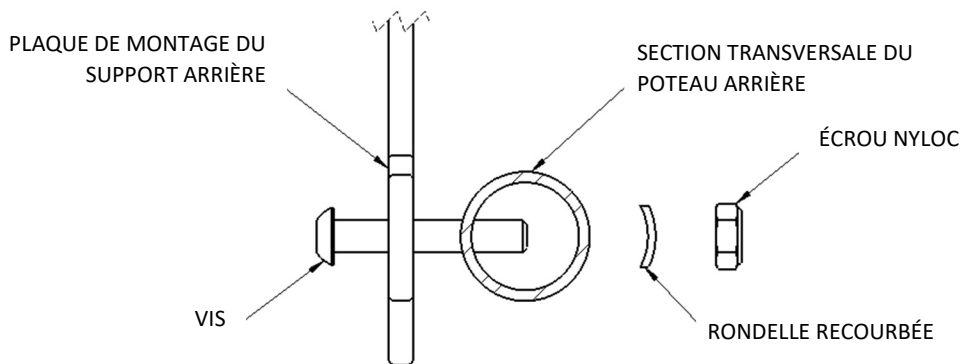

##### 2.1.2 Ajustement de l'angle du dossier

Outils nécessaires : Clé hexagonale de 5/32", clé de 7/16"

1. Desserrez les contre-écrous et rondelles recourbées des deux tubes verticaux de cadre de dossier.
2. Retirez les vis du bas du cadre de dossier des deux côtés.
3. Faites tourner le dossier dans l'une des 2 positions sur les plaques d'assemblage de dossier.

*REMARQUE : Choisissez le trou de l'arrière pour un dossier à 90°, le trou avant pour un angle de dossier de 97°.*

4. Avec le dossier en place insérez les vis par les trous choisis des plaques d'assemblage de dossier et poussez-les à travers les tubes de cadre.
5. Fixez l'autre extrémité de la vis avec une rondelle courbe et un contre-écrou.
6. Serrez l'assemblage avec la clé hexagonale et la clé jusqu'à ce que l'extrémité de la vis dépasse l'écrou nyloc de 1 ou 2 filets.

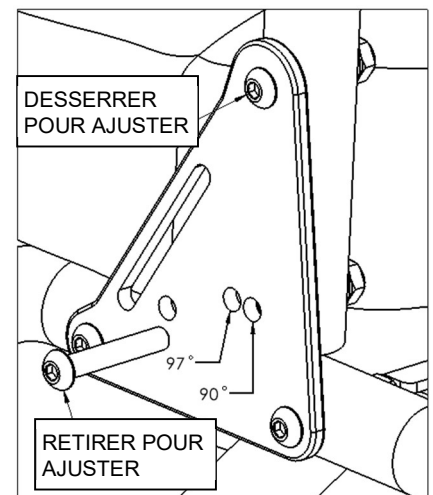

### 2.1.3 Ajustement de la tension de garniture de dossier à tension ajustable

Pour ajuster la garniture du dossier, chacune des sangles peut être tendue ou détendue dans les boucles afin d'offrir un grand nombre de positions. Par exemple, la deuxième et la troisième sangle inférieures peuvent être resserrées afin d'offrir un support plus soutenu de la région lombaire.

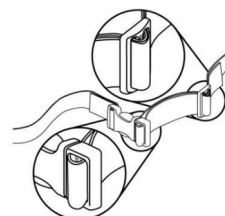

## 2.2 Montage des Roulettes

**Les chaises Raz-AT sont expédiées avec les roulettes non-installées. Veuillez suivre les instructions avant la mise en place des roulettes.**

Outils nécessaires : Clé hexagonale de 5 mm

1. Insérez la tige de roulette dans le logement de roulette sur le cadre de base.
2. Alignez le trou fileté de la tige de roulette avec le trou dans le logement de roulette.

Conseil : engager le verrou de roulette pour faciliter l'alignement au trou

3. Insérez une vis à tête hémisphérique M8 dans le trou du logement de roulette.

**REMARQUE :** Assurez-vous que chaque vis M8 a une solution de frein-filet sur ses filets avant d'utiliser.

4. Vissez la vis M8 par le logement de roulette dans la tige de roulette.
5. Continuez de visser la vis M8 jusqu'à la vis M8 soit serrée.
6. Répétez les étapes 1 à 5 jusqu'à ce que les quatre roulettes soient fixées en place.

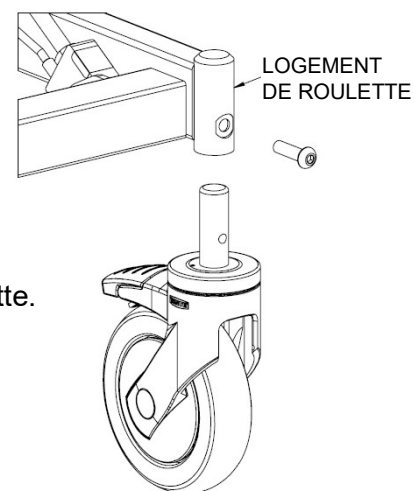

## 2.3 Ajustement des Supports de Bras (Accoudoirs) – Option Adjusta-Back uniquement

Les outils requis sont différés selon le matériel, assurez-vous que les outils sont sélectionnés correctement pour une installation sécurisée. Le cadre avec le trou d'identification est métrique.

- pour Impériale : clé hexagonale 7/32", clé de 9/16" ;
- pour métrique : clé hexagonale de 5 mm, clé de 13 mm

### 2.3.1 Ajustement de la hauteur des accoudoirs

Les accoudoirs sont ajustables en hauteur sur 7,5 cm (3") par pas de 1,2 cm (1/2") sur l'option Adjusta-Back **uniquement**.

1. Desserrez et enlevez le contre-écrou inférieur.
2. Desserrez et enlevez le contre-écrou supérieur.
3. En gardant l'assemblage accoudoir et plaque de pivot d'accoudoir ensemble, déplacez l'ensemble vers le haut ou le bas sur l'ensemble soudé de support d'accoudoir, selon les besoins de l'utilisateur.
4. Remettez le contre-écrou de la vis supérieure.
5. Remettez le contre-écrou de la vis inférieure.
6. Serrez les vis et les contre-écrous en haut et en bas.
7. Répétez les étapes 1 à 6 pour l'autre accoudoir.

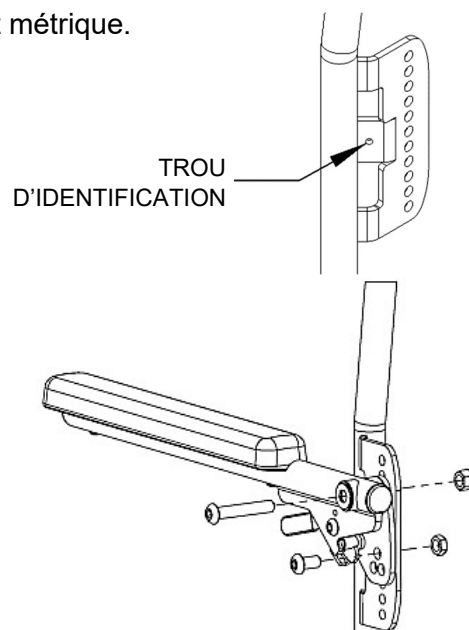

### 2.3.2 Ajustement de l'inclinaison des accoudoirs

L'angle de l'accoudoir peut être ajusté sur 5° vers le haut ou le bas si l'angle de dossier est ajusté à la position d'usine de 90°.

1. Desserrez et enlevez la vis, la rondelle et le contre-écrou au bas de la plaque de pivot de l'accoudoir.
2. En gardant la vis supérieure en place, faites tourner l'assemblage d'accoudoir jusqu'à la position voulue en alignant l'un des trois trous (disposés en triangle) de la plaque de pivot de l'accoudoir avec les trous sur l'ensemble soudé de support d'accoudoir.
3. Insérez la vis à la position voulue sur la plaque de pivot d'accoudoir et fixez le contre-écrou.
4. Serrez la vis et le contre-écrou.
5. Répétez les étapes 1 à 4 pour l'autre accoudoir.

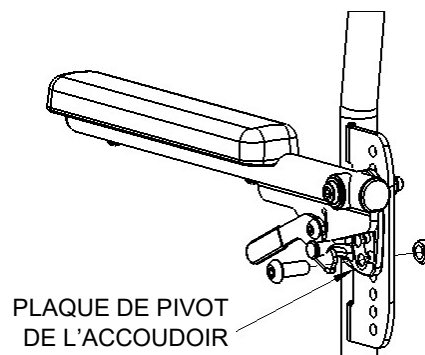

## 2.4 Siège Raz

### 2.4.1 Montage du Siège Raz

1. Assurez-vous que les supports avant sont en position ouverte. Pour ouvrir les fixations avant, pressez les languettes sur la partie articulée de l'équerre.
2. Faites glisser l'arrière du siège par-dessus les tubes transversaux arrière quand l'avant du siège est abaissé sur le cadre. Vérifiez pour vous assurer que les supports arrière du siège sont accrochés sous les tubes transversaux.
3. Continuez à abaisser l'avant du siège jusqu'à ce que les supports avant du siège se logent sur les tubes de support avant du siège.
4. Fixez le siège en place en fermant les supports avant du siège. Pour fermer les supports de siège, ré enclenchez la pince dans son autre moitié autour des tubes de support avant.
5. Exécutez à l'envers les étapes 1 à 4 pour retirer le siège du cadre.

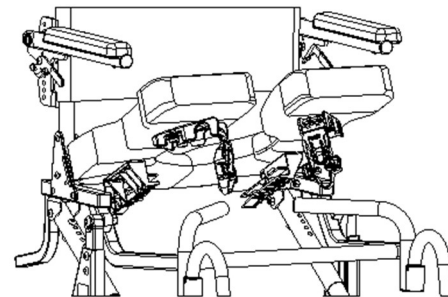

### 2.4.2 Système d'Alignement Ischiatique Pelvien [Ischial Pelvic Alignment System (IPAS)]

Le siège peut être réglé d'environ 5 cm (2") d'avant en arrière, ce qui permet un positionnement optimal de l'ouverture du siège autour des tubérosités ischiatiques de l'utilisateur.

Outil nécessaire : Tournevis Phillips n° 2

1. Libérez le siège en ouvrant les supports avant de siège.
2. Soulevez l'avant du siège et tirez-le vers le haut puis vers l'avant pour retirer le siège de la chaise.
3. Desserrez (mais ne retirez pas) les huit vis qui fixent les équerres avant du siège et les équerres arrière du siège sur le dessous du siège.

*Remarque : Ci-dessous, pour plus de clarté, les équerres arrière du siège sans les supports de la bassine de la chaise percée.*

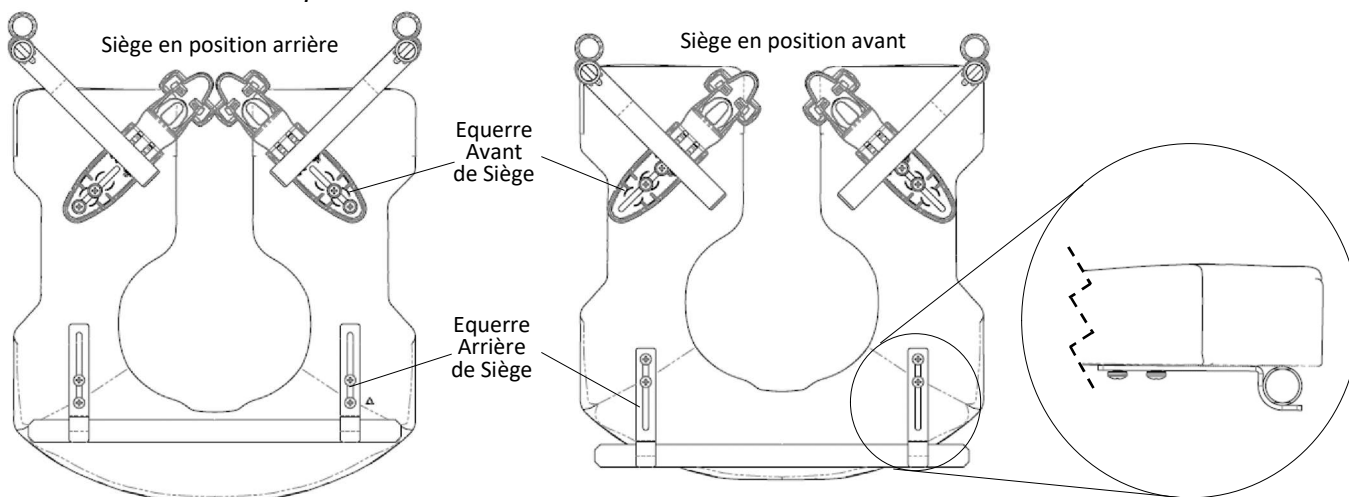

4. Repositionnez le siège sur le cadre et refermez les équerres avant du siège autour des tubes de support avant du siège.
5. Faites glisser/bouger le siège en position voulue.
6. Assurez-vous que les équerres arrière du siège sont solidement positionnées contre le tube arrière de support du siège.
7. Serrez les huit vis qui fixent les équerres avant et arrière au siège pour empêcher tout mouvement ultérieure du siège.

*Remarque : Assurez-vous que les équerres avant et arrière du siège sont solidement attachées autour des tubes de support avant et arrière du siège avant de permettre à l'utilisateur de transférer à la chaise.*

## 2.5 Ajustement de la hauteur de siège

Pour changer la hauteur siège-sol sur un modèle Raz-AT il faudra régler la hauteur des montants pivotants des deux côtés de la chaise.

Outils nécessaires : Clé hexagonale 5mm, clé 13mm

1. Assurez-vous que la chaise n'est plus inclinée en appuyant sur les deux gâchettes d'inclinaison.
2. Retirez les repose-pieds si installés.
3. Sur une surface souple et propre (une surface tapissée, un carton d'emballage aplati) et avec précaution, faire pivoter la chaise vers l'avant comme dans le schéma ci-après.

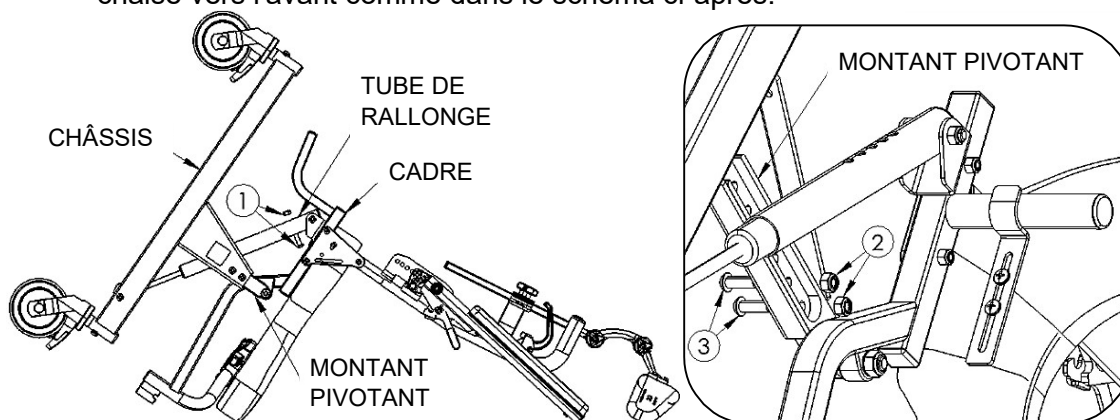
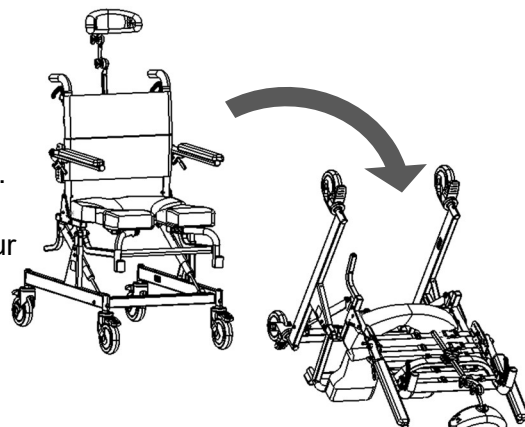

4. Retirez les vis et contre-écrous ① des deux tubes de rallonge avec vérins à gaz.
5. Retirez les contre-écrous et rondelles ② des deux montants pivotants.
6. Retirez les vis ③ des deux côtés.

REMARQUE : Utilisez une clé hexagonale pour libérer les vis qui sont filetées dans les montants pivotants.

7. Déplacez le châssis le long des montants pivotants à la hauteur siège-sol désirée.
8. Alignez les trous des montants pivotants à ceux du châssis du siège.
9. Insérez les vis ③ dans les trous alignés de chaque côté.

Conseil : Insérez d'abord une vis de chaque côté plutôt que d'insérer deux vis d'un même côté et de passer à l'autre côté.

10. Attachez les contre-écrous ②.
11. Réglez l'embase du siège de sorte qu'il soit parallèle au châssis et alignez l'œillet de chaque vérin à gaz au trou le plus proche du tube de rallonge de vérin à gaz.
12. Installez les vis par les trous alignés et attachez les contre-écrous ①. Les vis doivent être insérées par le tube de rallonge avec vérin à gaz et l'œillet du vérin à gaz, tel qu'illustré.
13. Vérifiez que toutes les ferrures sont bien installées avant de soulever la chaise en position verticale.

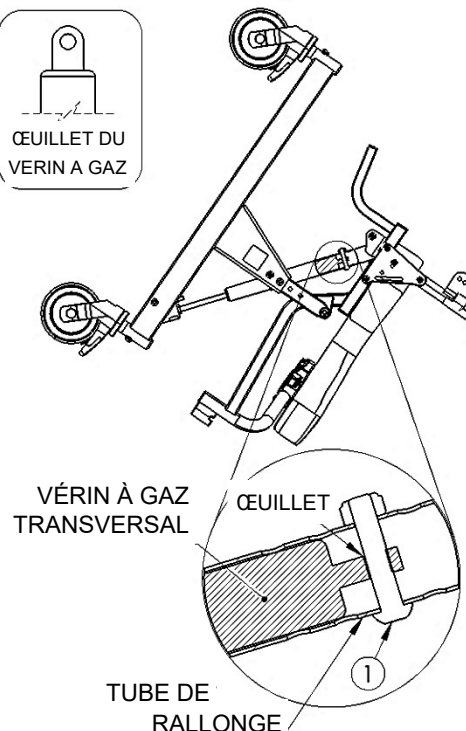
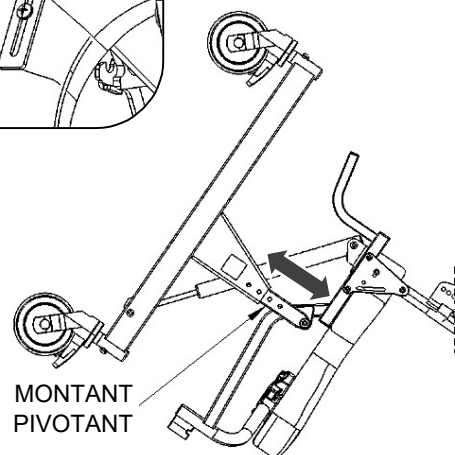

## 2.6 Supports de Pieds (Repose-pieds)

### 2.6.1 Mise en place des repose-pieds réglables

1. Retirez les repose-pieds emballés de la boîte d'accessoires à l'intérieur.
2. Placez les tubes de suspension de repose-pieds dans les récepteurs soudés à l'avant du cadre de chaise. *Si les tubes de support sont dirigés vers l'avant, les goupilles des tubes s'engageront dans les rainures des récepteurs et se verrouilleront en place.*

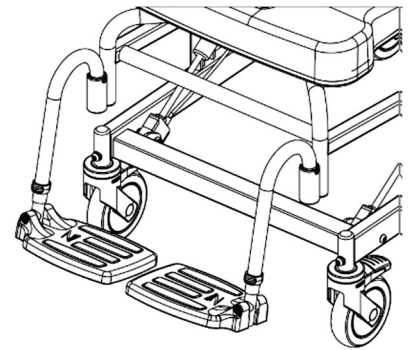

### 2.6.2 Ajustement des repose-pieds réglables

1. Enlevez la retenue de goupille en plastique de l'un des tubes de suspension de repose-pied.
2. Ajustez verticalement le tube de rallonge de repose-pieds pour obtenir la hauteur voulue dans le tube de suspension de repose-pied.
3. Insérez la goupille dans le tube de cadre et dans le tube de rallonge. Assurez-vous que la goupille est totalement insérée dans le tube et que la pince en plastique vert est bien enclenchée autour de l'extérieur du tube de suspension.
4. Répétez les étapes 1 à 3 pour l'autre repose-pied.

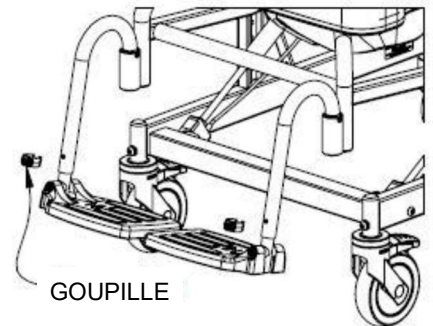

## 2.7 Support de Tête (Appuie-tête) Moulé

Un appuie-tête moulé est inclus avec toutes les chaises douche Raz-AT. L'appuie-tête moulé a une forme pour recevoir confortablement la tête et est facile à nettoyer. L'appuie-tête moulé peut être ajusté en continu vers l'avant et l'arrière sur 12,5 cm (5") et verticalement sur 29 cm (11½").

### 2.7.1 Mise en place de l'appuie-tête moulé

1. Retirez les repose-pieds emballés de la boîte d'accessoires à l'intérieur.
2. Insérez le tube carré de l'assemblage appuie-tête dans le récepteur du dossier, tout en vous assurant que le coussin moulé est orienté vers l'avant.
3. Dépliez le support de tête en desserrant les vis trilobes.
4. Ajustez l'angle et la hauteur selon les préférences de l'utilisateur.
5. Serrez complètement les vis trilobes pour fixer l'angle et la hauteur du support de tête moulé.

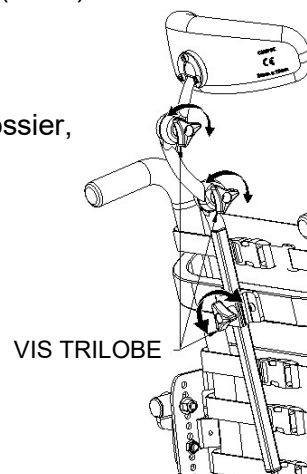

### 2.7.2 Ajustement de l'appuie-tête moulé

Pour régler la position de l'appuie-tête :

1. Desserrez les vis trilobe sur l'assemblage appuie-tête moulé.
2. Ajustez l'angle et la hauteur selon la préférence de l'utilisateur.
3. Serrez les vis trilobe à fond pour fixer l'angle et la hauteur du repose-tête moulée.

Pour changer l'angle du coussinet d'appuie-tête :

Outils nécessaires : Clé hexagonale de 4 mm

1. Desserrez (sans les enlever) les trois vis au dos de l'appuie-tête moulé.
2. Faites tourner l'appuie-tête autour de l'extrémité de la barre de montage de l'appuie-tête comme commode à l'utilisateur.
3. Serrez les vis pour fixer.
4. Assurez-vous que tous les boutons et vis sont bien serrés pour la sécurité de l'utilisateur.

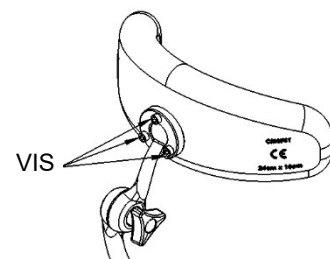

## 2.8 À L'USAGE DES REVENDEURS UNIQUEMENT - Installation des fixations

Toutes les fixations doivent être bien serrées. Les contre-écrous qui peuvent avoir été enlevés pour quelque raison que ce soit peuvent avoir à être remplacés plutôt que d'être réutilisés. Vérifiez le fonctionnement des écrous nyloc en les remettant sur les vis. Vous devez sentir une résistance importante lors du serrage. Sinon, remplacez l'écrou nyloc par un neuf. Il est conseillé de vérifier annuellement que toutes les fixations sont bien serrées.

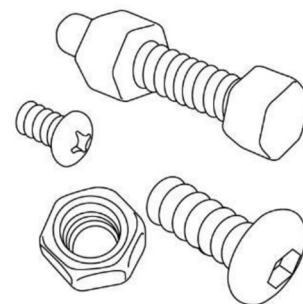

## IMPORTANT !

**AUGMENTER LA HAUTEUR DE SIÈGE ET L'ANGLE DE DOSSIER DIMINUERONT LA STABILITÉ VERS L'ARRIÈRE. IL EST INDISPENSABLE QU'UNE VÉRIFICATION DE STABILITÉ SOIT FAITE APRÈS L'UN DE CES AJUSTEMENTS.**

## 3.0 UTILISATION ET OPÉRATION

### 3.1 Fonction d'Inclinaison

La chaise de douche percée Raz-AT peut s'incliner jusqu'à 40° pour le confort et le soulagement de l'utilisateur. Deux entretoises ressort à gaz facilitent cette action et adoucissent l'inclinaison pour l'utilisateur et facilitent l'inclinaison pour l'accompagnateur. Pour incliner la chaise l'accompagnateur doit presser les deux déclencheurs d'inclinaison et mettre la chaise à l'angle voulu. Pour verrouiller la chaise en position les déclencheurs sont simplement relâchés. Immédiatement après l'achat les déclencheurs et les ressorts peuvent sembler durs. Cette dureté est normale et diminue avec l'usage. L'utilisation de la pédale d'assistance à l'inclinaison aidera à incliner le cadre de siège. La fonctionnalité d'inclinaison ne doit être utilisée qu'avec les roulettes verrouillées.

*REMARQUE : Quand la chaise est montée à la hauteur minimum réglable, l'angle d'inclinaison maximum possible est de 40°. Plus la hauteur est augmentée, moins la chaise est inclinable. (Avec une hauteur siège-sol de 63 cm (25") la chaise peut être inclinée en arrière jusqu'à 36°).*

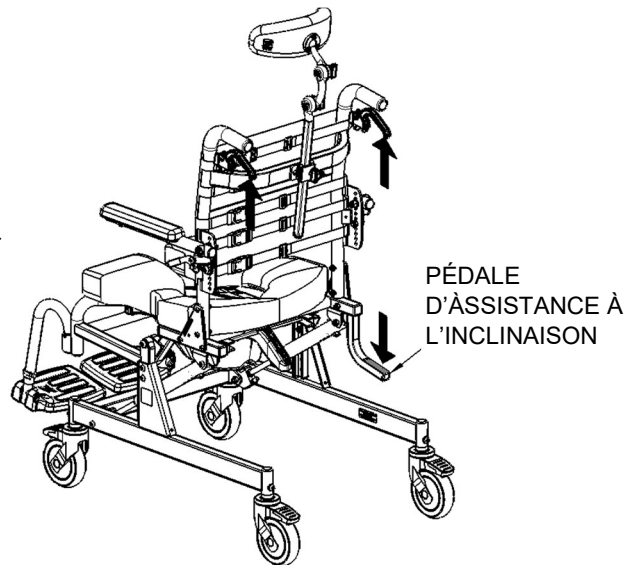

## IMPORTANT !

**N'ESSAYEZ PAS D'INCLINER UNE CHAISE DE DOUCHE RAZ SI L'ACCOMPAGNATEUR EST PHYSIQUEMENT INCAPABLE D'OPÉRER LE MÉCANISME D'INCLINAISON EN SÉCURITÉ ET EN DOUCEUR QUAND UN UTILISATEUR OCCUPE LA CHAISE. TOUT ACCOMPAGNATEUR DOIT ÊTRE FAMILIER AVEC LES TECHNIQUES CORRECTES D'INCLINAISON AVANT D'AIDER UN UTILISATEUR SUR LA CHAISE DE DOUCHE PERCÉE. UNE SANGLE PELVIENNE EST RECOMMANDÉE POUR TOUS LES UTILISATEURS COMME PRÉCAUTION SUPPLÉMENTAIRE DE SÉCURITÉ.**

### 3.2 Pédale d'assistance à l'inclinaison

Une pédale d'assistance à l'inclinaison est disponible sur la chaise de douche Raz-AT pour faciliter l'inclinaison de la chaise par les accompagnateurs.

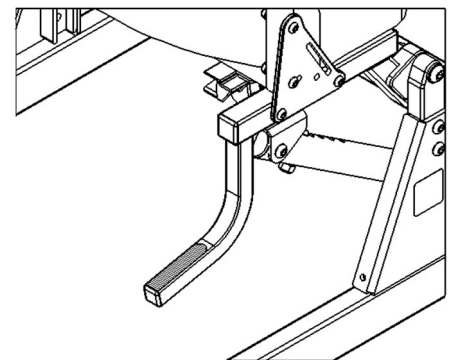

### 3.3 Supports de Bras (Accoudoirs) Rabattables

L'angle d'inclinaison d'Adjusta-Back est ajustable et Adjusta-Back dispose d'accoudoirs à hauteur et angle réglables. Si des accoudoirs verrouillables sont inclus, ils se verrouilleront automatiquement une fois rabattus.

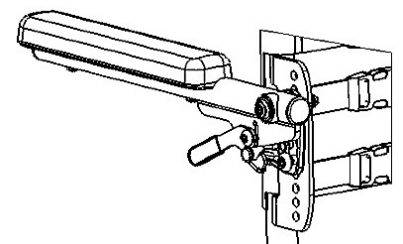

### 3.4 Garniture de dossier à tension réglable

Le dossier Adjusta-Back dispose d'une garniture de dossier à tension réglable qui fournit un soutien du torse pour un positionnement et un confort optimal. La garniture est amovible et lavable en machinée disponible en hauteurs de 38cm, (4 sangles) 43 cm (5 sangles), 50 cm (6 sangles) ou 61 cm (7 sangles) (respectivement 15", 17", 20" ou 24") en fonction de la hauteur du dossier sélectionnée pour la chaise.

Pour installer la garniture de dossier à tension réglable sur un dossier Adjusta-Back 17" (43cm) :

1. Positionnez le tissu sur l'avant des tubes du dossier en vous assurant que lorsqu'il recouvre le dossier, les attaches des sangles sont positionnées par-dessus le tissu et que les boucles sont orientées vers le bas.
2. La sangle la plus haute (1) est positionnée sur la barre transversale.
3. La deuxième sangle (2) et la troisième (3) sont positionnées entre la barre transversale et les plaques d'assemblage d'accoudoir. Un dossier de 15" (38cm) ne présente qu'une seule sangle à cet endroit.
4. Les quatrième (4) et cinquième (5) sangles sont passées par les fentes des plaques d'assemblage d'accoudoir.
5. Le dossier de 50 cm (20") de haut est doté d'une sixième sangle qui est positionnée sous les plaques d'assemblage de l'accoudoir.
6. Réglez toutes les sangles pour ajuster le dossier en fonction des besoins de l'utilisateur.

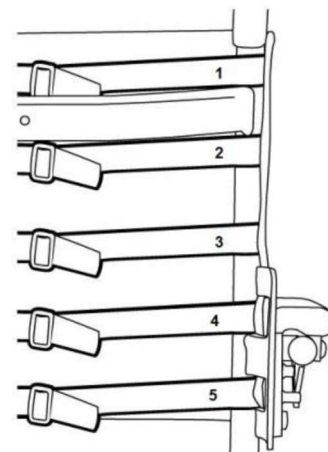

*REMARQUE : Les deux sangles les plus hautes du modèle Adjusta-Black de 61 cm (24") doivent être positionnées au-dessus de la barre transversale du dossier. Les cinq autres sangles doivent être positionnées comme sur le modèle Adjusta-Black de 50 cm (20").*

Pour ajuster la garniture arrière du dossier, chacune des sangles peut être resserrée ou desserrée afin d'offrir un grand nombre de positions. Par exemple, la deuxième et la troisième sangle inférieures peuvent être resserrées afin d'offrir un support plus soutenu de la région lombaire.

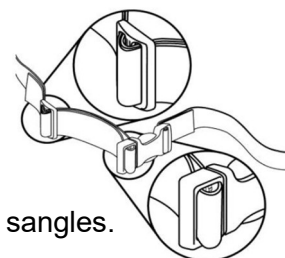

Pour retirer la garniture de dossier à tension réglable, desserrez les boucles des sangles.

### 3.5 Siège Raz

Pour installer un siège Raz :

1. Assurez-vous que les supports avant sont en position ouverte. Pour ouvrir les fixations avant pressez les languettes sur la partie articulée de l'équerre.
2. Faites glisser l'arrière du siège par-dessus les tubes transversaux arrière quand l'avant du siège est abaissé sur le cadre. Vérifiez pour vous assurer que les supports arrière du siège sont accrochés sous les tubes transversaux.
3. Continuez à abaisser l'avant du siège jusqu'à ce que les supports avant du siège se logent sur les tubes de support avant du siège.
4. Fixez le siège en place en fermant les supports avant du siège. Pour fermer les supports de siège, ré enclenchez la pince dans son autre moitié autour des tubes de support avant.
5. Exécutez à l'envers les étapes 1 à 4 pour retirer le siège du cadre.

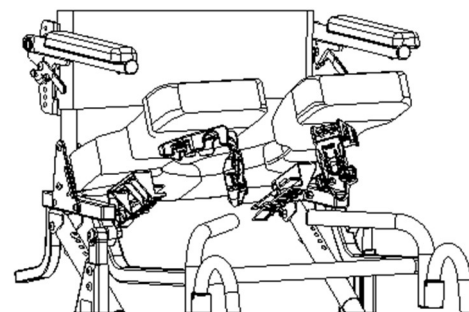

## IMPORTANT !

**N'ESSAYEZ JAMAIS DE MODIFIER LA HAUTEUR DU SIÈGE SANS L'AIDE D'UN REVENDEUR AUTORISÉ. DES POSITIONS DE SIÈGE PLUS HAUTES RÉDUIRONT LA STABILITÉ DU SIÈGE ET POURRONT LE FAIRE BASCULER ET CAUSER UNE BLESSURE.**

### 3.6 Supports de Pieds (Repose-pieds) réglables

Les repose-pieds réglables sont standard sur toutes les chaises de douche Raz. Pour les transferts, les repose-pieds peuvent être relevés, tournés ou totalement enlevés. Pour les utilisateurs ayant des jambes longues, les repose-pieds réglables peuvent être rallongés à l'aide des tubes facultatifs de rallonge de repose-pied, des tubes de 5 cm (2") de long pouvant être commandés pour n'importe quelle chaise de douche Raz.

Pour insérer les repose-pieds réglables :

1. Mettez les tubes de suspension de repose-pieds dans les récepteurs de repose-pied.
2. Si les tubes de suspension sont alignés vers l'avant, les goupilles des tubes s'engageront dans les rainures des récepteurs et se verrouilleront en place.

Pour ajuster la longueur des repose-pieds réglables :

1. Enlevez la goupille à retenue de l'un des tubes de suspension de repose-pied.
2. Mettez les repose-pieds à la longueur convenant à l'utilisateur.
3. Insérez la goupille dans le tube de suspension de repose-pieds et dans le tube intérieur.

Pour tourner les repose-pieds réglables :

1. Soulevez le tube de suspension de repose-pieds pour libérer les goupilles.
2. Faites tourner les repose-pieds vers l'extérieur ou l'intérieur.

Pour enlever les repose-pieds réglables, soulevez les repose-pieds hors des manchons récepteurs sur le cadre.

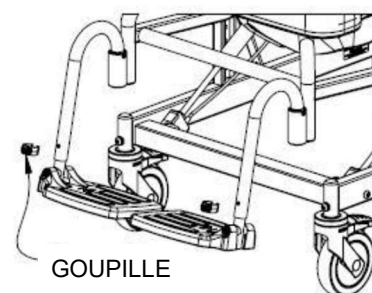

### 3.7 Support de Tête (Appuie-tête) moulé

Un appuie-tête moulé est inclus avec toutes les chaises douche Raz-AT.

L'appuie-tête moulé a une forme pour recevoir confortablement la tête et est facile à nettoyer. L'appuie-tête moulé peut être ajusté en continu vers l'avant et l'arrière sur 12,5 cm (5") et verticalement sur 29 cm (11½").

Pour ajuster l'appuie-tête moulé :

1. Desserrez les vis trilobe sur l'assemblage Repose tête moulé et coulisse et ajustez l'angle et la hauteur selon la préférence de l'utilisateur. Serrez les vis trilobe à fond pour fixer l'angle et la hauteur du repose-tête moulée.
2. Pour changer l'angle du coussinet d'appuie-tête, desserrez (sans les enlever) les trois vis au dos de l'appui-tête moulé. Faites tourner l'appui-tête autour de l'extrémité de la barre de montage de l'appui-tête comme commode à l'utilisateur et serrez les vis pour fixer.
3. Assurez-vous que tous les boutons et vis sont bien serrés pour la sécurité de l'utilisateur.

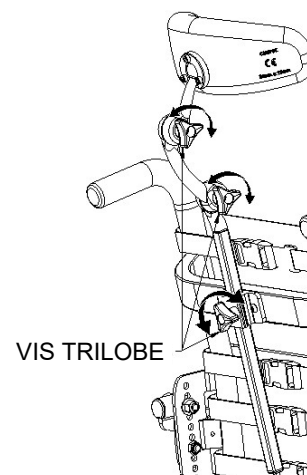

### 3.8 Bassin de chaise percée

La baignoire de la Chaise de douche percée Raz présente une forme allongée s'adaptant directement sous le siège pour minimiser les éclaboussures. La baignoire présente en son centre un rebord anti éclaboussures exclusif. La surface au fini brillant facilite le nettoyage et le rinçage alors que le bec verseur et la poignée facilitent la vidange. Le bassin de chaise percée se fait en faisant glisser le bassin vers l'arrière.

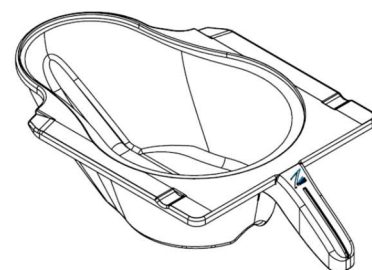

**REMARQUE :** En réinsérant le bassin assurez-vous que le bassin est guidé par les supports en plastique vert et qu'il est poussé en avant jusqu'aux butées.

### 3.9 Roulettes

Chaque roulette de chaise de douche Raz comporte un verrouillage double arrêtant simultanément la roulette de pivoter et de rouler. Pour activer le verrou double, poussez du pied l'extrémité du levier de frein de roulette jusqu'à ce qu'il s'enclenche en position « on ». Pour désactiver le verrouillage double, poussez l'extrémité relevée du levier jusqu'à ce qu'il se désenclenche.

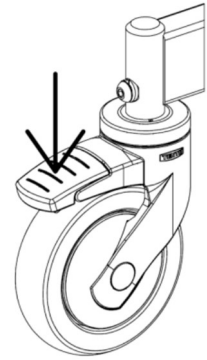

*Libérez **TOUJOURS** le verrou directionnel (si applicable) et faites pivoter les quatre roulettes en position vers l'extérieur pour une stabilité maximum avant de transférer ou d'incliner un utilisateur.*

## **IMPORTANT !**

**UN REPRÉSENTANT RAZ AUTORISÉ DOIT ÊTRE CONTACTÉ AU MOINS UNE FOIS PAR AN POUR VÉRIFIER LES FIXATIONS, ROULETTES, VERROUS DE ROUE, COMPOSANTS MÉTALLIQUES ET TOUS LES AUTRES COMPOSANTS MOBILES.**

## 4.0 NETTOYAGE ET ENTRETIEN

### 4.1 Nettoyage après chaque utilisation

#### 4.1.1 Bassine de la Chaise Percée

1. Retirez le bassin de chaise percée et videz le contenu.
2. Lavez le bassin avec une solution de nettoyant désinfectant tout usage. Utilisez une brosse douce si nécessaire.
3. Rincez bien avant stockage ou réutilisation.

*REMARQUE : Un lavage à l'eau savonneuse chaude suivie par une pulvérisation avec une bombe de désinfectant peut remplacer la solution de nettoyant désinfectant tout usage.*

#### 4.1.2 Siège

1. Pulvérisez un nettoyant désinfectant tout usage et frottez avec une brosse douce comme nécessaire.
2. Rincez avec une pulvérisation d'eau avant stockage ou réutilisation.

**NE PLONGEZ PAS le siège dans de l'eau ou dans une solution de nettoyage.**

3. Pour un nettoyage plus poussé, retirez le siège de la chaise de douche pour avoir un meilleur accès au-dessous du siège et autour de l'ouverture du siège.

### 4.2 Nettoyage comme nécessaire

#### 4.2.1 Garniture de dossier à tension réglable

1. Enlevez les boucles en plastique et les retenues de sangle des sangles de garniture de dossier en faisant attention, lors de l'enlèvement, à l'enroulement des sangles autour de chaque composant.
2. Enlevez la garniture de dossier du cadre arrière et lavez-la à la machine avec un détergent doux et de l'eau tiède en cycle normal ou en cycle doux. Incluez les autres types de sangle comme les sangles en H, les sangles de positionnement pelvien et thoracique.
3. Remettez la garniture de dossier et les autres accessoires de positionnement sur la chaise et laissez sécher. **NE séchez PAS la garniture de dossier dans un sèche-linge, la garniture peut être endommagée.**
4. Mettez toutes les boucles en plastiques et les retenues de sangle sur les sangles.
5. Ajustez les sangles pour la tension voulue.

#### 4.2.2 Cadre, Accoudoirs, Repose-pieds réglables, et autres composants

1. Pulvérisez le cadre et les composants avec un nettoyant désinfectant tout usage, frottez avec une brosse douce et rincez avec de l'eau.
2. Si nécessaire, pulvérisez le cadre et les composants avec une solution diluée (10 parties d'eau pour 1 partie de solution) de détartrant (comme CLR), frottez avec une brosse douce et rincez à fond avec de l'eau. **NE mélangez PAS** une solution de détartrant avec tout autre liquide, des vapeurs toxiques peuvent être produites.

**NE PAS** utiliser de chlore sur un composant du siège Raz.

Il est recommandé à l'utilisateur qu'un revendeur Raz autorisé vérifie toutes les fixations et sous-assemblages ou en cas de préoccupation sur le fonctionnement de la chaise.

La chaise de douche et ses composants doivent être essuyés plusieurs fois par an avec une solution diluée de détartrant et rincés à l'eau chaude pour réduire les dépôts.

Pour réduire le risque d'apparition de moisissures toute la chaise de douche doit être essuyée avec un tissu doux sec après le rinçage final et avant stockage ou utilisation.

### 4.3 Produits de nettoyage suggérés

Tâche	Produits recommandés
Nettoyage général	Lessive Antibactérienne
Nettoyant de surface tuberculocide	Oxiver TB (Virox Technologies Inc.)
Désinfectant de niveau intermédiaire	SepteFX 7D-11 (Titan Worldwide Inc.)
Produit réduisant l'accumulation de tartre	CLR

## **IMPORTANT !**

**N'UTILISEZ PAS DE POUDRES DE NETTOYAGE ABRASIVES OU DE TAMPONS ABRASIFS SUR LA CHAISE DOUCHE PERCÉE RAZ.**

**NE PLONGEZ PAS LA CHAISE DE DOUCHE RAZ DANS DE L'EAU.**

**RINCEZ À FOND APRÈS UN NETTOYAGE POUR ÊTRE SÛR QUE TOUS LES RÉSIDUS DE SAVON OU DE DÉTERGENT SONT ENLEVÉS.**

**N'UTILISEZ PAS DE PRODUIT NETTOYANT SANS AVOIR CONSULTÉ LES INSTRUCTIONS DU PRODUIT ET SANS AVOIR PRIS LES PRÉCAUTIONS APPROPRIÉES EN CE QUI CONCERNE L'EXPOSITION DES HUMAINS AUX PRODUITS CHIMIQUES.**

### **5.0 GARANTIE LIMITÉE**

Cette garantie n'est donnée qu'à l'acheteur/utilisateur d'origine d'une chaise douche Raz achetée auprès d'un revendeur Raz autorisé.

Cette garantie vous donne des droits légaux spécifiques, mais vous pouvez avoir des droits légaux supplémentaires en fonction de votre région et de votre pays.

Cette garantie doit être donnée pour se conformer aux lois et exigences d'état/de province.

Uniquement à l'acheteur/utilisateur d'origine, Raz Design garantit que ses composants de cadre de base et de dossier sont libres de défauts de matériaux ou de fabrication pour une période de deux (2) ans à compter de la date d'achat. Tous les autres composants de la Chaise douche percée Raz sont couverts pour une période d'un (1) an, l'usure normale étant exclue. Si durant cette période de garantie un tel produit est prouvé défectueux, la pièce sera réparée ou remplacée, à la discrétion de Raz Design. Cette garantie ne comprend pas tous frais de main-d'œuvre et d'expédition subis pour le remplacement, montage de la pièce ou réparation d'un tel produit.

Pour un service sous garantie, veuillez contacter le revendeur auprès duquel vous avez acheté votre Chaise douche percée Raz. Si vous n'êtes pas satisfait du service sous garantie, veuillez contacter directement Raz Design en utilisant les coordonnées se trouvant au début ou à la fin de ce manuel. Dans votre correspondance, veuillez indiquer le nom et l'adresse de votre revendeur, le type de produit, la date d'achat, le numéro de série de la chaise (sur une étiquette grise située sur le cadre du fauteuil), ainsi que la nature du problème rencontré avec le produit. Ne retournez pas le produit au fabricant sans autorisation préalable.

#### **Limitations et exclusions :**

La garantie ci-dessus ne s'applique pas aux produits ayant un numéro de série enlevé ou dégradé, et aux produits soumis à une négligence ou à un accident. Une utilisation, un entretien ou un stockage incorrect peuvent annuler la garantie couvrant la Chaise douche percée Raz.

La garantie ne s'applique pas aux produits modifiés sans l'accord écrit expresse de Raz Design. Ceci comprend, sans y être limité, les modifications par utilisation de pièces ou d'accessoires non autorisés, les produits endommagés par une réparation d'un composant quelconque par une/des personne(s) qui ne sont pas employées par un revendeur Raz autorisé, ou à des produits endommagés par des circonstances au-delà du contrôle de Raz. Seule Raz Design aura l'autorité de déterminer si les circonstances sont acceptables ou non pour l'applicabilité de la garantie. Cette garantie ne s'appliquera pas aux problèmes survenant de l'usure normale ou du manque à suivre les instructions contenues dans ce manuel.

La garantie ci-dessus est exclusive et remplace toutes autres garanties, explicites ou implicites, y compris les garanties implicites de qualité marchande ou d'adaptation à un but particulier. Le seul recours contre toute violation de toute garantie quelle qu'elle soit sera limité à la réparation ou au remplacement du produit défectueux en conformité avec les conditions contenues dans ce document.

L'application de toute garantie implicite ne s'applique pas au-delà de la durée de la garantie expresse donnée aux présentes. Raz Design ne sera pas responsable de tout dommage consécutifs ou indirects à une partie ou à toute la Chaise douche percée Raz.

*Les cadres et le matériel de Raz Design Inc. sont en acier inoxydable. Nous les garantissons à vie contre la corrosion. Veuillez noter que cette garantie n'est donnée qu'à l'acheteur/utilisateur d'origine d'une chaise de douche Raz achetée d'un revendeur Raz autorisé. Le manque à se conformer à des instructions correctes de nettoyage peut corroder le cadre et en conséquence annuler cette garantie. En outre, toutes les plaintes de corrosion sont soumises à examen et une demande de renvoi du dispositif en question peut être faite pour un examen approfondi avant qu'une commande de remplacement ne puisse être lancée.*

## 6.0 CONTACTS

Il est important que la Chaise douche percée Raz soit correctement assemblée et que tous les ajustages soient faits soigneusement. Des mises à jour du manuel peuvent être téléchargés depuis le site [www.razdesigninc.com](http://www.razdesigninc.com). Pour des clarifications sur n'importe quelle section de ce manuel, contactez votre distributeur ou le fabricant.



### FABRICANT

Raz Design Inc.  
135 Rainside Rd. Toronto, ON, Canada, M3A 1B7  
877.720.5678 / +1.416.751.5678  
[info@razdesigninc.com](mailto:info@razdesigninc.com)



### DISTRIBUTEUR

France  
DGK Medical  
Parc Activités Economiques 62180  
Verton France  
09 81 933 855  
[secretariat@dgkmedical.com](mailto:secretariat@dgkmedical.com)

## IMPORTANT !

**LES PRODUITS QUI NE PEUVENT PLUS ÊTRE UTILISÉS DOIVENT ÊTRE ÉLIMINÉS SÉPARÉMENT DES DÉCHETS MÉNAGERS. CECI DOIT ÊTRE FAIT SELON LES RÈGLEMENTATIONS LOCALES ET NATIONALES SUR LA PROTECTION DE L'ENVIRONNEMENT ET LE RECYCLAGE DES MATIÈRES PREMIÈRES.**

**VEUILLEZ CONSULTER LE SITE WEB DE VOTRE GOUVERNEMENT LOCAL POUR DAVANTAGE D'INFORMATIONS SUR L'ÉLIMINATION CORRECTE.**

**SI VOUS PENSEZ À N'IMPORTE QUEL MOMENT QUE VOTRE CHAISE DE DOUCHE RAZ NÉCESSITE UN SERVICE, CONTACTEZ VOTRE REVENDEUR. TOUT PROBLÈME POUVANT AFFECTER L'UTILISATION SÛRE DE LA CHAISE DOIT ÊTRE ABORDÉ IMMÉDIATEMENT. LE REVENDEUR AYANT FOURNI LA CHAISE DE DOUCHE DOIT ÊTRE CONTACTÉ POUR QUE LES RÉPARATIONS PUISSENT ÊTRE EFFECTUÉES AVANT D'UTILISER LA CHAISE. LE REVENDEUR DOIT SAVOIR CLAIREMENT QUE LA CHAISE DOUCHE A BESOIN DE SERVICE ET QU'ELLE NE PEUT PAS ÊTRE UTILISÉE AVANT QUE LES RÉPARATIONS NE SOIENT FAITES.**

**SI POUR QUELQUE RAISON QUE CE SOIT LE REVENDEUR NE RÉPOND PAS À VOTRE SATISFACTION, VEUILLEZ CONTACTER RAZ DESIGN :**

**PAR EMAIL :** [info@razdesigninc.com](mailto:info@razdesigninc.com)  
**PAR TÉLÉPHONE :** 877.720.5678 (Amérique du Nord)  
+1.416.751.5678 (reste du monde)