

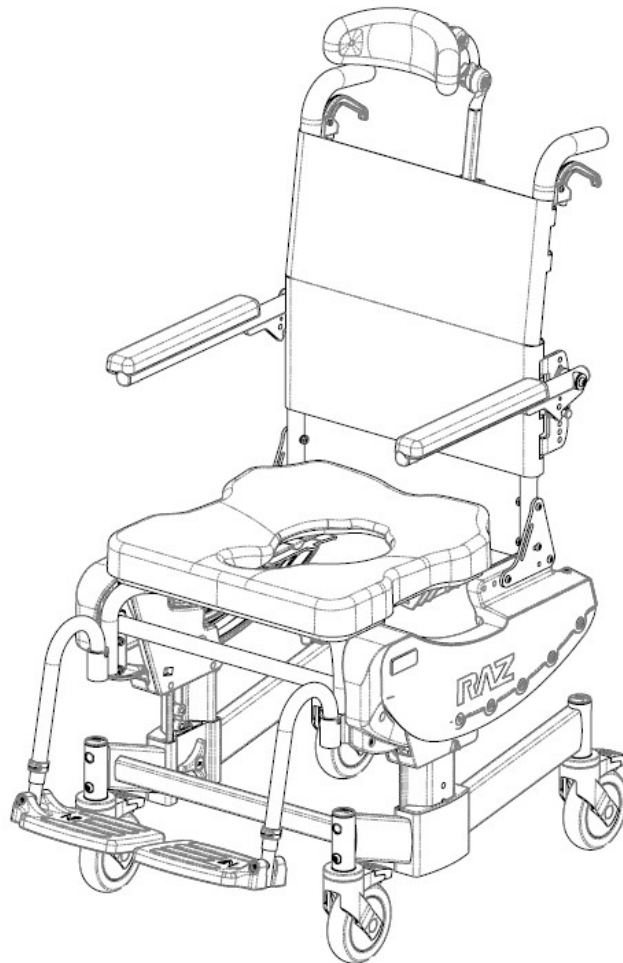

**Chaises douche
percées**

Raz-ART (Z333)

**Utilisateur/Revendeur/Distributeur
de l'utilisateur et du revendeur**



EC REP	Advena Ltd. Tower Business Center 2nd Flr, Tower Street Swatar, BKR 4013 Malta
UKRP	Advena Ltd. Pure Offices, Plato Close Warwick, CV34 6WE UK
CH REP	Senectovia Medizinaltechnik AG In der Luberzen 1, 8902 Urdorf, Switzerland



UDI-DI DE BASE : 628758RAZDESIGNINC2004V9

PRÉCAUTIONS DE SÉCURITÉ

Le non-respect des précautions de sécurité peut provoquer des blessures ou des dommages !

Il est important que la chaise douche percée Raz-ART soit correctement assemblée et que tous les ajustements soient faits soigneusement. Assurez-vous que l'utilisateur, le revendeur et le ou les accompagnateur(s) aient lu ce manuel et aient pleinement compris comment faire fonctionner la Raz-ART en toute sécurité avant toute utilisation de la chaise. Des mises à jour du manuel sont disponibles en ligne sur le site www.razdesigninc.com. Pour toute précision relative à l'une quelconque des parties de ce manuel, contactez votre revendeur, votre distributeur ou le fabricant.



FABRICANT

Raz Design Inc.
135 Railside Rd. Toronto, ON, Canada, M3A 1B7
877.720.5678 / +1.416.751.5678
info@razdesigninc.com



DISTRIBUTEUR

France
DGK Medical
Parc Activités Economiques 62180
Verton France
09 81 933 855
secretariat@dgkmedical.com

PRODUIT	POIDS UTILISATEUR MAXIMAL
Raz-ART	160 kg (352 lbs)

CONSIGNES DE SÉCURITÉ

CET APPAREIL EST CONÇU POUR UNE UTILISATION DE TYPE B : LIMITÉE (EX. DOMESTIQUE) ET NE DOIT JAMAIS ÊTRE UTILISÉ À D'AUTRES FINS QUE CELLES PRÉVUES À L'ORIGINE

Stabilité

Les roulettes pivotantes sur tous les modèles sont équipées de double verrouillage. La pédale de verrouillage permet de bloquer à la fois le roulement et le pivotement des roulettes. ***Il est essentiel que toutes les roulettes de la chaise percée soient tournées vers l'extérieur avant de mettre les verrous pour une stabilité vers l'avant et latérale optimum.***

L'UTILISATEUR NE DOIT PAS se pencher en avant lorsqu'il est assis sur la Raz-ART car cela pourrait faire basculer la chaise vers l'avant.

L'UTILISATEUR NE DOIT PAS se pencher sur le bord de la Raz-ART car cela pourrait faire basculer la chaise.



LES UTILISATEURS NE DOIVENT PAS essayer de prendre des objets du sol en se penchant par-dessus pour les atteindre - une pince longue ou une aide par un accompagnateur doit être utilisée.



L'UTILISATEUR NE DOIT PAS être déplacé en haut ou en bas d'une rampe pendant qu'il est assis sur la chaise sans que l'accompagnateur ne soit capable de contrôler la Raz-ART au cours de cette manœuvre.

LES VEROUS DE ROULETTE NE SONT PAS DES FREINS ! Ne vous servez jamais du verrouillage des roulettes pour ralentir la Raz-ART en descendant des pentes car cela pourrait faire basculer la chaise dans le sens de la marche.

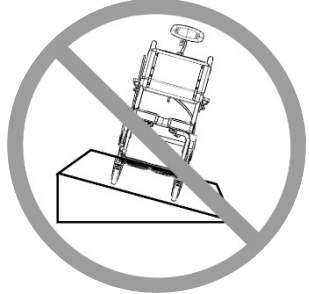

L'UTILISATEUR NE DOIT PAS positionner la Raz-ART sur une pente latérale car cela pourrait faire basculer la chaise.

Rampes et autres inclinaisons

Les rampes et autres surfaces inclinées (telles que les pentes menant à des douches accessibles aux chaises roulantes) doivent être testées avec l'aide d'un accompagnateur afin de s'assurer de la stabilité de la chaise. Un professionnel autorisé de soins de santé doit être consulté pour aider au processus.

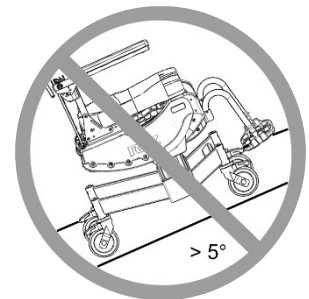

NE poussez ou NE tirez PAS la Raz-ART vers le haut ou le bas d'une rampe ou d'une inclinaison dont la pente est supérieure à 5 °.

NE permettre à **AUCUNE** personne autre qu'un accompagnateur de déplacer (pousser/tirer) de quelque manière que ce soit un utilisateur dans la Raz-ART.

Immersion

La Raz-ART n'est pas conçue pour servir de chaise de piscine. Ne plongez pas la chaise douche, en tout ou en partie, dans de l'eau ou dans un autre liquide. Les composants de la chaise douche pourraient être endommagés.

Exposition au chlore

La chaise convient aux lieux humides mais non pas aux piscines ou autres milieux corrosifs.

NE PAS ranger la chaise à proximité d'une piscine car la vapeur de chlore dans l'air provoquera de la rouille.

Transferts

La partie la plus dangereuse de l'utilisation d'une chaise douche est le transfert. Comme chaque chaise a des caractéristiques différentes de stabilité, il est essentiel de passer en revue et d'essayer la technique de transfert pour s'assurer que la procédure est sûre. Des transferts d'essai doivent être effectués avec un accompagnateur pouvant empêcher le siège de basculer ou de bouger durant le transfert. Si vous pensez que les transferts ne peuvent pas être répétés en sécurité, contactez un professionnel de soins de santé familier avec les techniques de transfert et les options. Les personnes n'ayant pas appris les techniques de transport sécuritaires doivent solliciter de l'aide pendant les transferts et pourraient avoir besoin d'un élévateur mécanique.

Transfert sur une chaise douche Raz-ART

TOUJOURS verrouiller les quatre roulettes après les avoir orientées vers l'extérieur (les roulettes avant tournées vers l'avant) afin de garantir une stabilité maximale à la chaise.

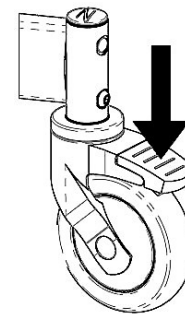

Les transferts ne doivent jamais être tentés avec la chaise douche sur des surfaces glissantes. Il est recommandé d'effectuer les transferts sur des surfaces propres, sèches, non glissantes. Les revêtements de surface durs comme les carreaux, le bois ou le béton peuvent ne pas fournir une prise suffisante pour empêcher les roulettes verrouillées de glisser. Une surface entièrement tapissée est optimale. Sachez que les carpettes et les tapis de douche peuvent glisser sur les sols et constituent donc une surface dangereuse.

NE PAS se mettre debout sur une partie quelconque du cadre de la Raz-ART.

NE JAMAIS se servir des repose-pieds pour assister aux transferts. Cela peut faire basculer le siège. Les repose-pieds devraient être tournés de côté voire entièrement retirés pendant le transfert afin de laisser le libre accès à la Raz-ART.

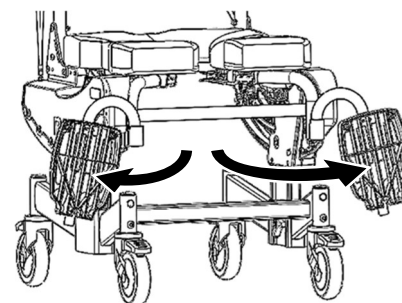

La Raz-ART **n'est PAS** destinée à servir d'appareil de transport ou de siège longue durée.

Fonctionnalité d'inclinaison

Vérifiez **TOUJOURS** la fonctionnalité d'inclinaison et assurez-vous que les deux côtés du mécanisme d'inclinaison ainsi que les ensembles de câbles de déverrouillage sont entièrement fonctionnels **AVANT** que la chaise ne soit occupée par l'utilisateur.

Une sangle pelvienne sert de sécurité supplémentaire pour l'utilisateur. Une sangle pelvienne de support peut être commandée en option avec la Raz-ART.

N'essayez PAS d'incliner un occupant si l'accompagnateur est physiquement incapable d'opérer en sécurité et en douceur la fonctionnalité d'inclinaison.

NE JAMAIS laisser l'utilisateur sans surveillance dans la chaise douche Raz-ART.

La chaise douche Raz-ART **N'est PAS** prévue comme dispositif de transport ou comme un système pour s'asseoir longtemps.

IMPORTANT !

LES UTILISATEURS NE DOIVENT JAMAIS ÊTRE LAISSÉS SANS SURVEILLANCE SUR UNE CHAISE DE DOUCHE RAZ.

IMPORTANT !

NE SOULEVEZ JAMAIS UNE CHAISE DE DOUCHE PERCÉE RAZ ET SON OCCUPANT PAR LES ACCOUDOIRS OU LES REPOSE-PIEDS !

IMPORTANT !

ASSUREZ-VOUS TOUJOURS QUE LA CHAISE EST CORRECTEMENT INSTALLÉE ET VERROUILLÉE AVANT QU'UN UTILISATEUR SOIT TRANSFÉRÉ SUR LA CHAISE. LES ÉQUERRES ARRIÈRES DE FIXATION DU SIÈGE DOIVENT ÊTRE ENTIÈREMENT ACCROCHÉES SOUS LES TUBES ARRIÈRES DE SUPPORT DU SIÈGE. LES ÉQUERRES AVANTS DE FIXATION DOIVENT ÊTRE ENTIÈREMENT ACCROCHÉES SOUS LES TUBES AVANTS DE SUPPORT DU SIÈGE. LES ÉQUERRES AVANTS ET ARRIÈRES DE FIXATION DU SIÈGE DOIVENT ÊTRE SOLIDEMENT ATTACHÉES EN SERRANT LES 8 VIS SITUÉES SOUS LE SIÈGE.

DES CONSIGNES POUR LE RETRAIT ET LE DÉMONTAGE CORRECTS DU SIÈGE EN VUE DE SON NETTOYAGE DOIVENT ÊTRE FOURNIES À L'UTILISATEUR ET / OU AUX ACCOMPAGNATEURS.

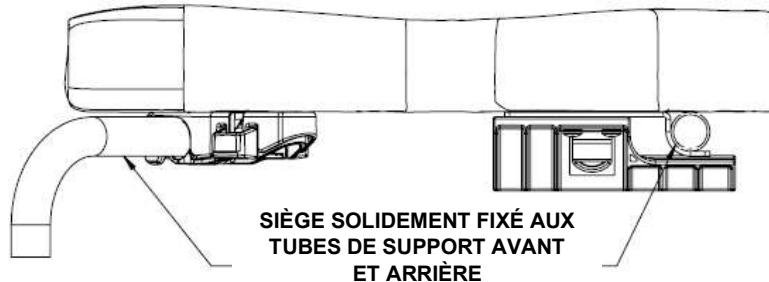

IMPORTANT !

LA RAZ-ART EST DESTINÉE À L'UTILISATION SUIVANTE :

- POUR FACILITER LA PRISE D'UNE DOUCHE OU D'UN BAIN, POUR ALLER AUX TOILETTES ET POUR D'AUTRES ACTIVITÉS LIÉES AUX SOINS PERSONNELS ET À L'HYGIÈNE PERSONNELLE ;
- POUR SOUTENIR LE CORPS DE L'UTILISATEUR DANS UNE POSITION ASSISE OU INCLINÉE ;
- AVEC OU SANS L'AIDE D'UN SOIGNANT ;
- AU-DESSUS DE CUVETTES DE W.C. STANDARDS OU EN TANT QUE CHAISE PERCÉE AVEC SA BASSINE ;
- EXCLUSIVEMENT À L'INTÉRIEUR ;
- DANS LES MILIEUX DE TYPE A, À USAGE ÉLEVÉ (par ex. INSTITUTIONNEL) ET À DOMICILE.

LA RAZ-ART NE REMPLIT AUCUNE FONCTION THÉRAPEUTIQUE OU DIAGNOSTIQUE ET N'EST PAS DESTINÉE À ÊTRE UTILISÉE À DES FINS THÉRAPEUTIQUES OU DIAGNOSTIQUES. TOUS LES PRODUITS DE LA GAMME RAZ SONT NON-STÉRILES, RÉUTILISABLES, NON-INVASIFS ET NON-IMPLANTABLES.

LA RAZ-ART EST DESTINÉE À ÊTRE UTILISÉE PAR DES PERSONNES À MOBILITÉ RÉDUITE QUI PEUVENT AVOIR DES DIFFICULTÉS À SE TENIR DEBOUT OU À GARDER LEUR ÉQUILIBRE LORS D'ACTIVITÉS TELLES QUE PRENDRE UNE DOUCHE, ALLER AUX TOILETTES OU EFFECTUER LES GESTES D'HYGIÈNE PERSONNELLE. LES UTILISATEURS TYPIQUES ONT UNE ENDURANCE ET UN CONTRÔLE POSTURAL LIMITÉS ET PEUVENT AVOIR BESOIN DE L'AIDE D'UN SOIGNANT LORS D'ACTIVITÉS TELLES QUE PRENDRE UNE DOUCHE, ALLER AUX TOILETTES OU EFFECTUER LES GESTES D'HYGIÈNE PERSONNELLE. POUR LES PRODUITS INCLINABLES, L'UTILISATION DE LA FONCTION D'INCLINAISON PEUT ÊTRE CONTRE-INDIQUÉE LORSQUE L'UTILISATEUR EST SENSIBLE AUX FORCES DE CISAILLEMENT SUR LES SURFACES D'ASSISE LORS DE L'OUVERTURE DE L'ANGLE SIÈGE-DOSSIER.





IMPORTANT !

RISQUE DE BRÛLURE CUTANÉE

LES COMPOSANTS DU PRODUIT PEUVENT S'ÉCHAUFFER S'ILS SONT EXPOSÉS À DES SOURCES DE CHALEUR EXTERNES.

- **LES SURFACES POURRAIENT CHAUFFER AU COURS DE L'UTILISATION DE LA CHAISE DOUCHE PERCÉE SOUS L'EAU CHAUDE**
- **N'EXPOSEZ PAS LE PRODUIT AUX RAYONS DIRECTS DU SOLEIL AVANT SON UTILISATION**

LIBELLÉS OU SYMBOLES SUR LE PRODUIT

DÉSIGNATION DU PRODUIT	RAZ-ART
ADRESSE DU FABRICANT	 <p>Raz Design Inc. 135 Rainside Road Toronto, ON Canada M3A 1B7</p>
DÉTAIL DU REPRÉSENTANT AUTORISÉ	<div style="border: 1px solid black; padding: 5px; display: inline-block; margin-bottom: 10px;"> EC REP </div> <p style="text-align: center; font-size: 1.2em; margin: 0;">UKRP</p> <div style="border: 1px solid black; padding: 5px; display: inline-block; margin-top: 10px;"> CH REP </div>
IDENTIFIANT PRODUIT (PI)	<div style="border: 1px solid black; padding: 2px; display: inline-block; margin-bottom: 5px;">SN</div> ART-XXXXXX
UDI-DI	<div style="border: 1px solid black; padding: 2px; display: inline-block; margin-bottom: 5px;">UDI</div> 628758003335
DISPOSITIF MÉDICAL	<div style="border: 1px solid black; padding: 2px; display: inline-block; margin-bottom: 5px;">MD</div>
CONFORMITÉ AUX NORMES EUROPÉENNES	
DATE DE FABRICATION	
POIDS UTILISATEUR MAXIMAL	
LIRE LE MANUEL UTILISATEUR	

INSTALLATION DE L'ÉQUERRE AVANT DU SIÈGE (SI APPLICABLE)



TORONTO, CANADA

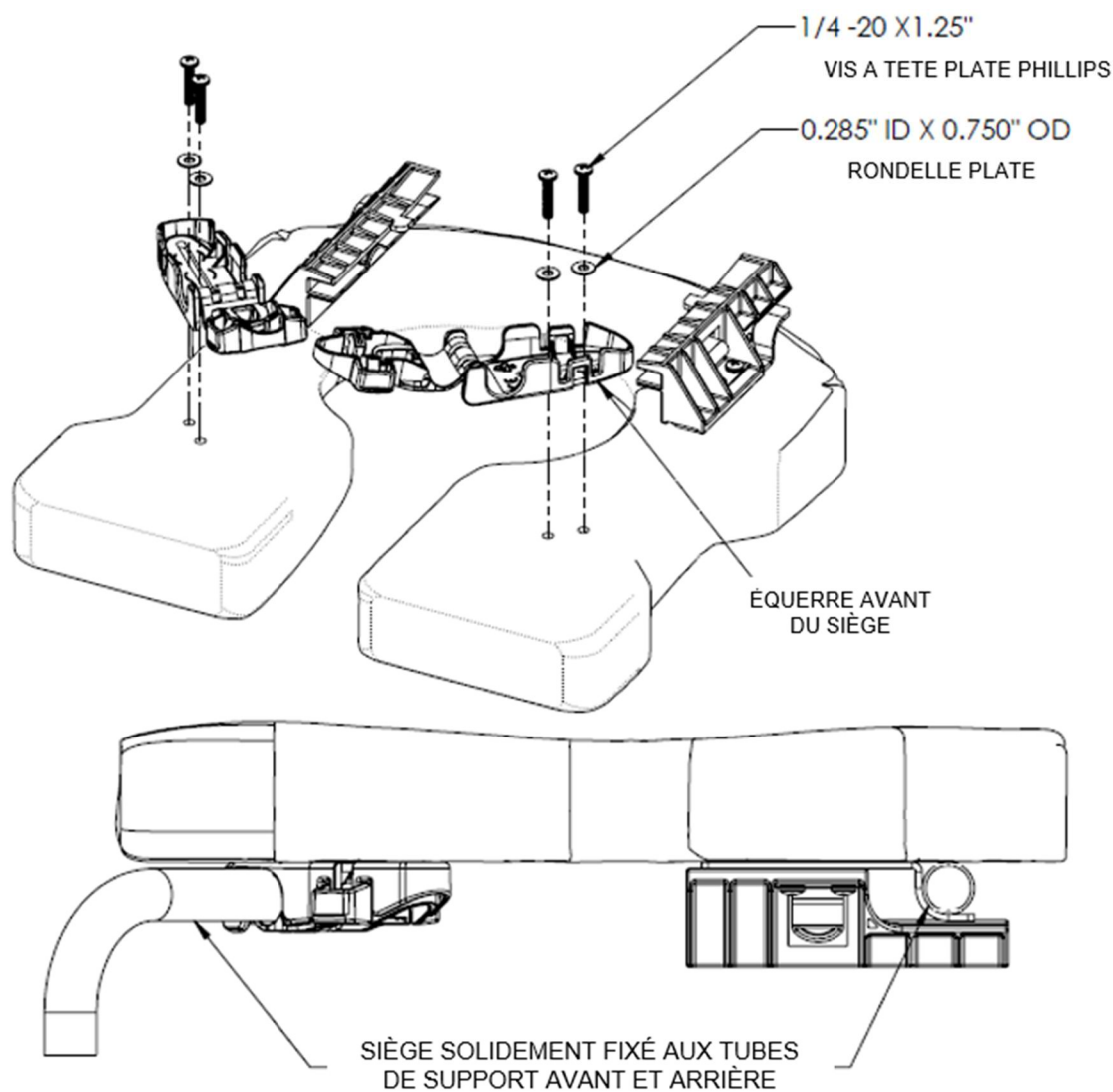

Veillez-vous référer à l'image ci-dessus pour la procédure d'installation.

Remarque : Veuillez installer les Vis à tête plate Phillips à la main. L'utilisation d'un outil électrique peut déformer l'équerre.

Après installation, s'assurer que les équerres sont fixées sur le siège. Ouvrir et fermer les équerres pour vérifier leur bon fonctionnement.

Assurez-vous toujours que la chaise est correctement installée et verrouillée. Le crochet arrière doit être totalement engagé et les supports avant doivent être fermés et verrouillés autour des tubes avant de support de la chaise.

INDEX DU MANUEL DE L'UTILISATEUR ET DU REVENDEUR

1.0 INFORMATIONS GÉNÉRALES	10
1.1 Présentation de la Raz-ART	10
1.2 Spécifications Raz-ART	10
2.0 MONTAGE : À L'USAGE DU REVENDEUR / DU DISTRIBUTEUR SEULEMENT	11
2.1 Cadre	11
2.1.1 Configuration du Cadre	11
2.1.2 Ajustement de la hauteur du siège	11
2.2 Support Dos (Dossier)	12
2.2.1 Montage du Dossier	12
2.2.2 Ajustement de l'Angle du Dossier	12
2.2.3 Ajustement de la profondeur du dossier	12
2.2.4 Ajustement de la garniture de dossier à tension ajustable	13
2.3 Câbles	13
2.3.1 Installation des Câbles	13
2.3.2 Ajustement des Câbles	13
2.4 Montage des Roulettes	13
2.5 Siège Raz	14
2.5.1 Montage du Siège Raz	14
2.5.2 Système d'Alignement Ischiatique Pelvien [Ischial Pelvic Alignment System (IPAS)]	14
2.6 Ajustement des Supports de Bras (Accoudoirs) – Option Adjusta-Back uniquement	15
2.6.1 Ajustement de la hauteur des accoudoirs	15
2.6.2 Ajustement de l'inclinaison des accoudoirs	15
2.7 Supports de Pieds (Repose-pieds) Ajustables	15
2.7.1 Installation du repose-pieds ajustables	15
2.7.2 Réglage des Repose-Pieds	15
2.8 Support de Tête (Appuie-tête) Moulé	16
2.8.1 Mise en place de l'appuie-tête moulé	16
2.8.2 Ajustement de l'appuie-tête moulé	16
2.9 Installation des Fixations	16
3.0 UTILISATION ET OPÉRATION	17
3.1 Fonction d'Inclinaison	17
3.2 Supports de Bras (Accoudoirs) Rabattables	17
3.3 Garniture de dossier à tension réglable	17
3.4 Siège Raz	18
3.5 Support de Pieds (Repose-pieds) réglables	18
3.6 Support de Tête (Appuie-tête) moulé	19
3.7 Roulettes	19
3.8 Bassine de la chaise percée	19
4.0 NETTOYAGE ET ENTRETIEN	20
4.1 Nettoyage consécutif à l'utilisation	20
4.1.1 Bassine de la Chaise Percée	20
4.1.2 Siège	20
4.2 Nettoyage en Fonction des Besoins	20
4.2.1 Cadre, Repose-bras, Repose-pieds réglables et Autres Composants	20
5.0 GARANTIE LIMITÉE	21
6.0 CONTACTS	22

1.0 INFORMATIONS GÉNÉRALES

1.1 Présentation de la Raz-ART

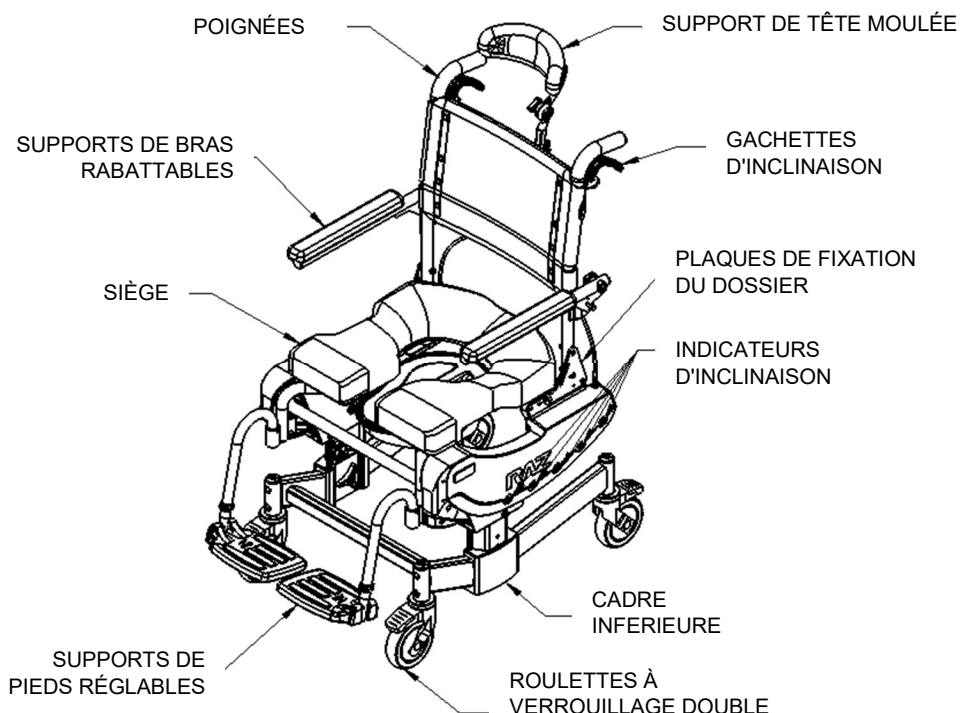

1.2 Spécifications Raz-ART

SPÉCIFICATIONS	Raz-ART
POIDS UTILISATEUR MAXIMAL	160 kg (352 lbs)
LARGEUR DU CADRE (cadre siège et dossier)	46 cm (18")
LARGEUR TOTALE	57 cm (22.5")
LONGUEUR TOTALE (avec repose-pieds et non inclinée)	89 cm (35")
LONGUEUR TOTALE (avec repose-pieds et inclinée à 40°)	128 cm (50.5")
LARGEUR DE SIÈGE (siège de chaise percée)	46 cm (18")
PROFONDEUR DE SIÈGE (de l'avant du montant arrière à l'avant du siège)	41-46 cm (16"-18"), 48-53 cm (19"-21")
LARGEUR DE DÉGAGEMENT	40 cm (15.75")
HAUTEUR DE DÉGAGEMENT (avec supports de bassin)	38-46 cm (15"-18"), 48-56 cm (19"-22")
HAUTEUR DE DÉGAGEMENT (avec supports de bassin)	41-49 cm (15.5"-18.5"), 51-59 cm (19.5"-22.5")
HAUTEUR DES ACCOUDOIRS AU-DESSUS DU SIÈGE	Dossier de 51 cm (20") de haut : 19-27 cm (7.5"-10.5") par pas de 1.25 cm (1/2")
HAUTEUR SIÈGE-SOL	51-58.5 cm (20-23"), 61-68.5 cm (24-27") par pas de 2.5 cm (1")
POIDS DU PRODUIT (avec repose-pied)	29 kg (64 lbs)
MATÉRIAU DU CADRE ET DES COMPOSANTS MÉTALLIQUES	Aluminium thermolaqué
CERCLE MINIMUM DE GIRATION	102 cm (40")

2.0 MONTAGE : À L'USAGE DU REVENDEUR / DU DISTRIBUTEUR SEULEMENT

NOTE IMPORTANTE : Il est déconseillé d'utiliser des outils électriques afin d'éviter d'endommager les soudures à froid des fixations.

- Appliquer un lubrifiant (détergent liquide, savon, baume à lèvres, cire, etc.) sur les filetages avant de serrer les fixations afin de limiter leur déformation.
- Ne pas trop serrer les fixations.

IMPORTANT !

L'AJUSTEMENT NE DOIT JAMAIS ÊTRE EFFECTUÉ AVEC L'UTILISATEUR SUR LE SIÈGE.

2.1 Cadre

2.1.1 Configuration du Cadre

Le cadre peut être monté dans l'une des deux configurations suivantes.

- La configuration basse permet d'obtenir une hauteur d'assise de 51 à 58.5 cm (20 à 23").
- La configuration haute permet d'obtenir une hauteur d'assise de 61 à 68.5 cm (24 à 27").

Pour obtenir la configuration haute, enlevez tous les capuchons et retournez le cadre. Remettez les capuchons comme indiqué ci-dessous.

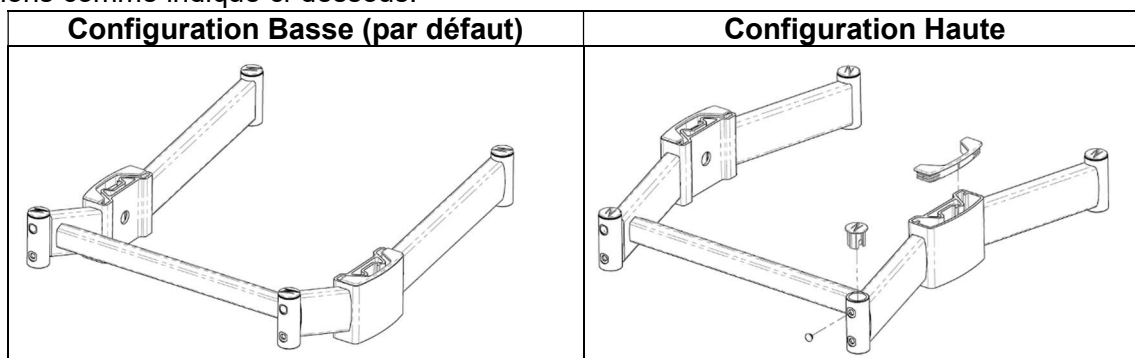

2.1.2 Ajustement de la hauteur du siège

Pour changer la hauteur du siège par rapport au sol sur le modèle Raz-ART, le cadre du siège est relevé ou abaissé à l'aide du bouton d'ajustage situé à l'intérieur du cadre principal.

1. Sur une surface souple et propre (une surface tapissée, un carton d'emballage aplati) et avec précaution, faire pivoter la chaise vers l'avant comme dans le schéma ci-après.
2. Tourner dans le sens anti horaire pour desserrer et retirer le bouton d'ajustage de la hauteur ① à la main.
3. Ajuster la hauteur du cadre du siège vers le bas ou le haut en s'assurant que les trous demeurent alignés pour replacer le bouton.

Remarque : Chaque trou est espacé par pas de 2.5 cm (1")

4. Replacer le bouton ① dans les trous et serrer en tournant dans le sens horaire.
5. Vérifiez que toutes les ferrures sont bien installées avant de soulever la chaise en position verticale.

Remarque : Un ajustement complémentaire de la hauteur du siège par rapport au sol est possible en changeant la configuration de base, pour cela, suivre les étapes d'installation dans la section dessus.

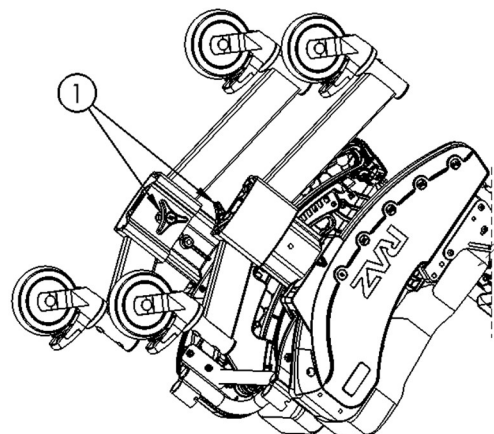
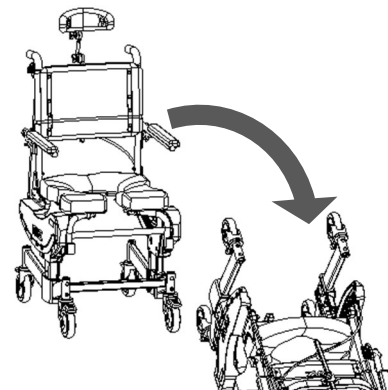

2.2 Support Dos (Dossier)

2.2.1 Montage du Dossier

Outils nécessaires : Clé Hexagonale de 5/32", clé plate de 7/16"

1. Mettez le dossier en position droite.

CONSEIL : Un tournevis # 2 Phillips peut être inséré dans une plaque et un montant de dossier pour tenir temporairement droit le dossier.

2. Une fois le dossier en place, insérez la vis cylindrique dans le trou choisi dans la plaque de montage du dossier et le pousser doucement à travers les tubes du cadre. Ne forcez pas les vis dans les trous car cela peut endommager les filetages. Servez-vous de la clé Allen pour tourner et fileter entièrement la vis au besoin.

3. Attachez les rondelles recourbées et les contre-écrous comme indiqué.

4. Répétez les étapes 3 à 5 sur l'autre côté.

5. Serrez les 4 vis de montage du dossier jusqu'il n'y ait plus de jeu axial, sans toutefois les serrer à l'excès.

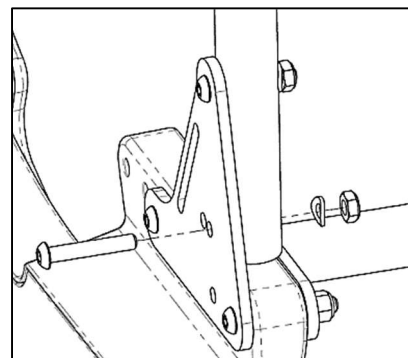

VUE DE DESSUS DE L'ASSEMBLAGE DE DOSSIER

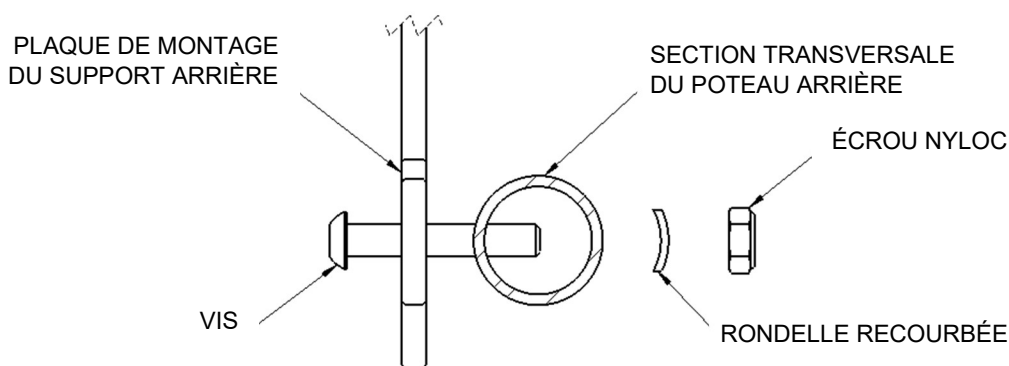

2.2.2 Ajustement de l'Angle du Dossier

Outils nécessaires : Clé Hexagonale de 5/32", clé plate de 7/16"

1. Desserrez les vis supérieures et les contre-écrous fixant de la plaque de montage du dossier contre les tubes verticaux du cadre du dossier.

2. Enlevez la vis du bas de chaque côté.

3. Pivotez le dossier dans l'une des deux positions sur la plaque de montage du dossier.

Remarque : Choisissez le trou avant pour positionner le dossier à un angle de 97° et le trou arrière pour positionner le dossier à un angle de 90°.

4. Une fois le dossier en place, insérez les vis dans les trous choisis dans les plaques de montage du dossier et les pousser doucement à travers les tubes du cadre. Ne pas forcer les vis dans les trous - servez-vous de la clé Allen pour les tourner au besoin.

5. Fixez les autres extrémités des vis avec des rondelles courbées et des contre-écrous.

6. Serrez les quatre vis et les contre-écrous sans toutefois les serrer à l'excès.

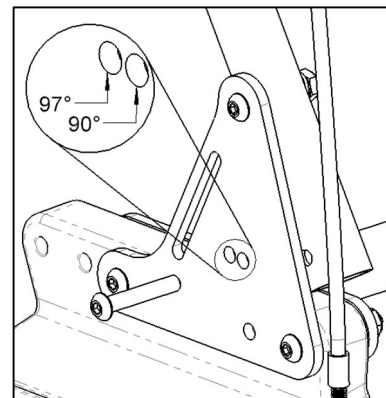

2.2.3 Ajustement de la profondeur du dossier

Le dossier peut être ajusté d'environ 5 cm (1") vers l'avant/arrière

Outils nécessaires : Clé Hexagonale de 5/32", clé plate de 7/16"

1. Retirez les vis et les contre-écrous de la plaque de montage du dossier et retirez le dossier.

2. Retirez les vis et les contre-écrous de la plaque de montage du dossier.

3. Mettez la plaque de montage du dossier dans la position désirée et réinstallez toutes les pièces.

4. Réinstallez le dossier en suivant dans le sens inverse le processus de retrait à l'étape 1.

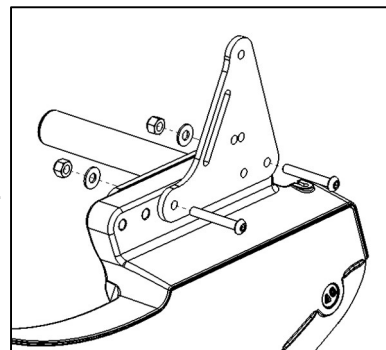

2.2.4 Ajustement de la garniture de dossier à tension ajustable

Pour ajuster la garniture de dossier, chacune des sangles peut être tendue ou détendue afin d'offrir un grand nombre de positions. Par exemple, la deuxième et la troisième sangle inférieure peuvent être tendues afin d'offrir un support plus soutenu de la région lombaire.

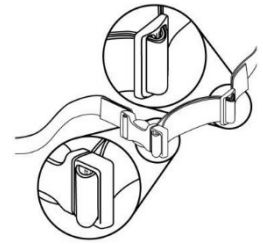

2.3 Câbles

2.3.1 Installation des Câbles

1. Serrez la gâchette d'inclinaison jusqu'à ce qu'elle se repose contre la poignée.
2. Passez l'extrémité du câble par le trou dans la poignée de la gâchette.
CONSEIL : Si le câble n'a pas assez de mou, vérifiez que la gaine du câble est complètement insérée dans le raccord de câble fileté à l'extrémité inférieure du câble.
3. Relâchez la poignée de la gâchette et tirez la gaine du câble vers le bas pour dénuder le fil du câble.
4. Passez le fil du câble dans la fente du logement.
5. Passez le bout de la gaine dans le bas du logement de la gâchette et relâchez.
6. Répétez les étapes 1-5 pour l'autre côté.

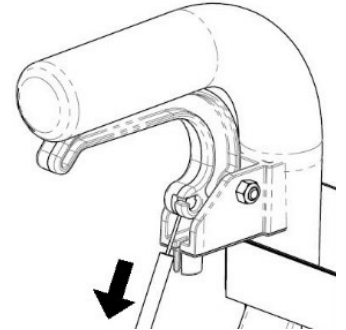

2.3.2 Ajustement des Câbles

Avant d'utiliser la chaise, veillez à contrôler que chaque câble est correctement ajusté et que le système de verrouillage de l'inclinaison fonctionne comme prévu.

Après avoir incliné la chaise à environ 20° et en serrant la gâchette d'inclinaison qui contrôle le mécanisme de verrouillage sur un côté de la chaise, essayez de changer l'angle d'inclinaison de la chaise dans les deux sens. Si l'angle d'inclinaison peut être changé alors qu'une des gâchettes est serrée, le câble de contrôle du verrouillage d'inclinaison doit être ajusté. Pour ce faire, desserrez le contre-écrou puis tournez le raccord de câble fileté de 1 à 3 tours complets dans le sens des aiguilles d'une montre. Faites un autre essai (en rajustant le raccord de câble au besoin) puis serrez le contre-écrou contre le panneau latéral si la chaise ne bouge pas pendant l'essai. Répétez l'essai avec l'autre gâchette d'inclinaison et ajuster au besoin. Si un des cliquets de verrouillage de l'inclinaison clique contre les encoches de la plaque de verrouillage lorsque le fauteuil est incliné et les deux gâchettes d'inclinaison sont serrées, l'un ou les deux câbles doivent être réglés. Sur le côté d'où provient le bruit, desserrez le contre-écrou et tournez le raccord de câble de 1 à 3 tours complets dans le sens inverse des aiguilles d'une montre. Inclinez la chaise et écoutez pour déceler tout cliquètement. Serrez le contre-écrou sur le raccord de câble s'il n'y a plus de bruit.

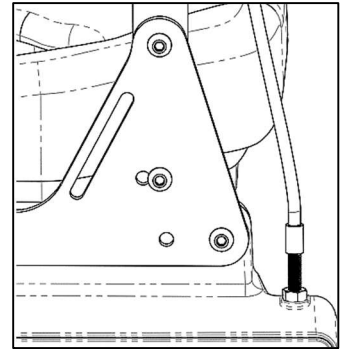

2.4 Montage des Roulettes

Outils nécessaires : Clé hexagonale de 5 mm

1. Insérez une tige de roulette dans un logement de roulette sur le cadre.
2. Alignez le trou fileté de la tige de roulette avec le trou dans le logement de roulette.
3. Insérez la vis à tête cylindrique M8 dans le logement de la roulette.
REMARQUE : Assurez-vous que le filetage de chaque vis est muni d'un patch frein-filet ou d'une solution de frein-filet de force moyenne avant de les utiliser.
4. Vissez la vis M8 par le logement de roulette dans la tige de roulette.
5. Assurez-vous que la vis est bien serrée et la roulette bien ancrée.
6. Répétez les étapes 1 à 5 avec les 3 autres roulettes.

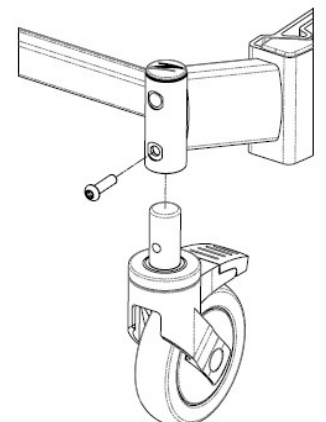

2.5 Siège Raz

2.5.1 Montage du Siège Raz

1. Assurez-vous que les supports avant sont en position ouverte.
2. Glissez l'arrière du siège par-dessus des tubes de support arrière du siège tout en abaissant l'avant du siège sur le cadre. Vérifiez que les équerres arrière du siège s'accrochent sous les tubes arrière de support du siège.
3. Continuez à abaisser l'avant du siège jusqu'à ce que les supports avant du siège se logent sur les tubes de support avant du siège.
4. Fixez le siège en place en fermant les supports avant du siège.
5. Exécutez à l'envers les étapes 1 à 4 pour retirer le siège du cadre.

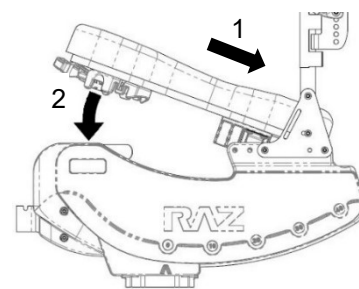

2.5.2 Système d'Alignement Ischiatique Pelvien [Ischial Pelvic Alignment System (IPAS)]

Le siège peut être réglé d'environ 5 cm (2") d'avant en arrière, ce qui permet un positionnement optimal de l'ouverture du siège autour des tubérosités ischiatiques de l'utilisateur.

Outil nécessaire : Tournevis Phillips n° 2

1. Libérez le siège en ouvrant les supports avant de siège.
2. Soulevez l'avant du siège et tirez-le vers le haut puis vers l'avant pour retirer le siège de la chaise.
3. Desserrez (mais ne retirez pas) les huit vis qui fixent les équerres avant du siège et les équerres arrière du siège sur le dessous du siège.

Remarque : Ci-dessous, pour plus de clarté, les équerres arrière du siège sans les supports de la baignoire de la chaise percée.

4. Repositionnez le siège sur le cadre et refermez les équerres avant du siège autour des tubes de support avant du siège.
5. Faites glisser/bouger le siège en position voulue.
6. Assurez-vous que les équerres arrière du siège sont solidement positionnées contre le tube arrière de support du siège.
7. Serrez les huit vis qui fixent les équerres avant et arrière au siège pour empêcher tout mouvement ultérieure du siège.

Remarque : Assurez-vous que les équerres avant et arrière du siège sont solidement attachées autour des tubes de support avant et arrière du siège avant de permettre à l'utilisateur de transférer à la chaise.

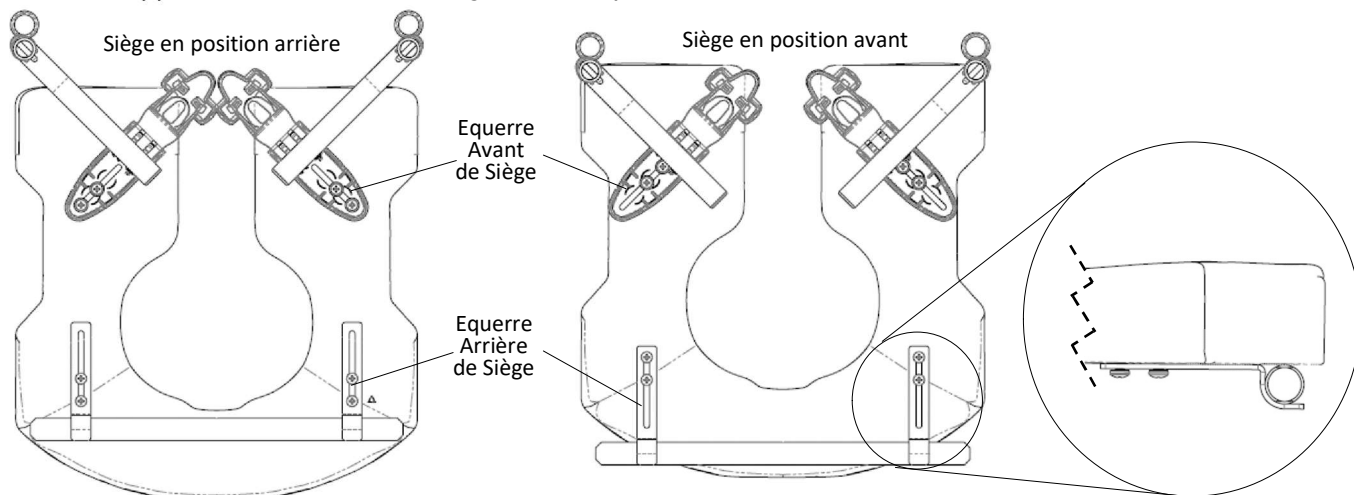

2.6 Ajustement des Supports de Bras (Accoudoirs) – Option Adjusta-Back uniquement

Les outils requis sont différés selon le matériel, assurez-vous que les outils sont sélectionnés correctement pour une installation sécurisée. Le cadre avec le trou d'identification est métrique.

- pour Impériale : clé hexagonale 7/32", clé de 9/16" ;
- pour métrique : clé hexagonale de 5 mm, clé de 13 mm

2.6.1 Ajustement de la hauteur des accoudoirs

Les accoudoirs sont ajustables en hauteur sur 7,5 cm (3") par pas de 1,2 cm (1/2") sur l'option Adjusta-Back **uniquement**.

1. Desserrez et enlevez le contre-écrou inférieur.
2. Desserrez et enlevez le contre-écrou supérieur.
3. En gardant l'assemblage accoudoir et plaque de pivot d'accoudoir ensemble, déplacez l'ensemble vers le haut ou le bas sur l'ensemble soudé de support d'accoudoir, selon les besoins de l'utilisateur.
4. Remettez le contre-écrou de la vis supérieure.
5. Remettez le contre-écrou de la vis inférieure.
6. Serrez les vis et les contre-écrous en haut et en bas.
7. Répétez les étapes 1 à 6 pour l'autre accoudoir.

TROU
D'IDENTIFICATION

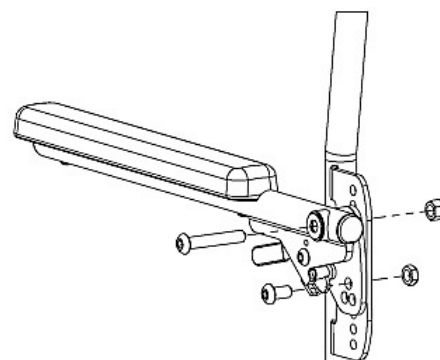

2.6.2 Ajustement de l'inclinaison des accoudoirs

L'angle de l'accoudoir peut être ajusté sur 5° vers le haut ou le bas si l'angle de dossier est ajusté à la position d'usine de 90°. Desserrez et enlevez la vis, la rondelle et le contre-écrou au bas de la plaque de pivot de l'accoudoir.

1. En gardant la vis supérieure en place, faites tourner l'assemblage d'accoudoir jusqu'à la position voulue en alignant l'un des trois trous (disposés en triangle) de la plaque de pivot de l'accoudoir avec les trous sur l'ensemble soudé de support d'accoudoir.
2. Insérez la vis à la position voulue sur la plaque de pivot d'accoudoir et fixez le contre-écrou.
3. Serrez la vis et le contre-écrou.
4. Répétez les étapes 1 à 4 pour l'autre accoudoir.

PLAQUE DE PIVOT
DE L'ACCOUDOIR

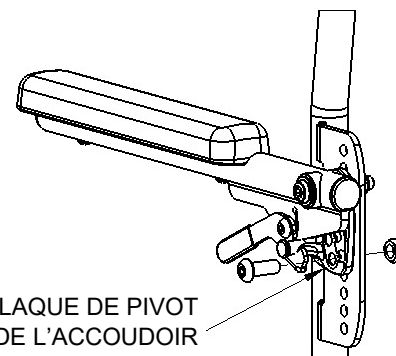

2.7 Supports de Pieds (Repose-pieds) Ajustables

2.7.1 Installation du repose-pieds ajustables

1. Retirez les repose-pieds emballés de la boîte d'accessoires à l'intérieur.
2. Placez les tubes de suspension de repose-pieds dans les récepteurs soudés à l'avant du cadre de chaise. *Si les tubes de support sont dirigés vers l'avant, les goupilles des tubes s'engageront dans les rainures des récepteurs et se verrouilleront en place.*

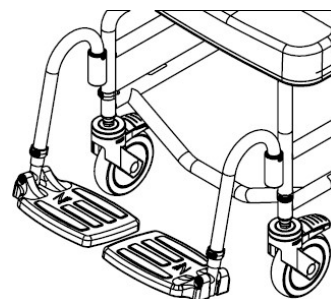

2.7.2 Réglage des Repose-Pieds

1. Retirez la goupille rapide du tube de suspension du repose-pied.
2. Ajustez verticalement le tube de rallonge du repose-pied pour obtenir la position désirée.
3. Réinsérez la goupille à travers la suspension du repose-pied et les tubes de rallonge.
4. Répétez les étapes 1-3 pour l'autre côté

Tube de
Suspension

Tube de
Rallonge

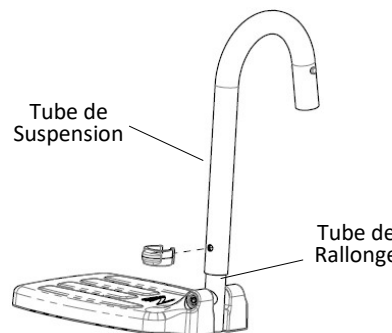

2.8 Support de Tête (Appuie-tête) Moulé

Un appuie-tête moulé est inclus avec toutes les chaises douche Raz-ART. L'appuie-tête moulé a une forme pour recevoir confortablement la tête et est facile à nettoyer. L'appuie-tête moulé peut être ajusté en continu vers l'avant et l'arrière sur 12,5 cm (5") et verticalement sur 29 cm (11½").

2.8.1 Mise en place de l'appuie-tête moulé

1. Retirez les repose-pieds emballés de la boîte d'accessoires à l'intérieur.
2. Insérez le tube carré de l'assemblage appuie-tête dans le récepteur du dossier, tout en vous assurant que le coussin moulé est orienté vers l'avant.
3. Dépliez le support de tête en desserrant les vis trilobes.
4. Ajustez l'angle et la hauteur selon les préférences de l'utilisateur.
5. Serrez complètement les vis trilobes pour fixer l'angle et la hauteur du support de tête moulé.

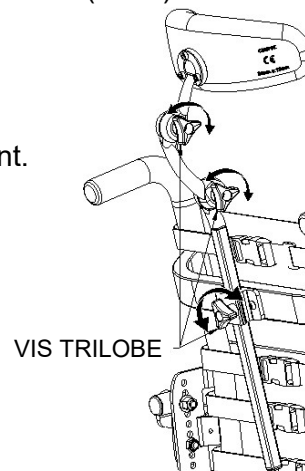

2.8.2 Ajustement de l'appuie-tête moulé

Pour régler la position de l'appui-tête :

1. Desserrez les vis trilobe sur l'assemblage appuie-tête moulé.
2. Ajustez l'angle et la hauteur selon la préférence de l'utilisateur.
3. Serrez les vis trilobe à fond pour fixer l'angle et la hauteur du repose-tête moulée.

Pour changer l'angle du coussinet d'appuie-tête :

Outils nécessaires : Clé hexagonale de 4 mm

1. Desserrez (sans les enlever) les trois vis au dos de l'appui-tête moulé.
2. Faites tourner l'appui-tête autour de l'extrémité de la barre de montage de l'appui-tête comme commode à l'utilisateur.
3. Serrez les vis pour fixer.
4. Assurez-vous que tous les boutons et vis sont bien serrés pour la sécurité de l'utilisateur.

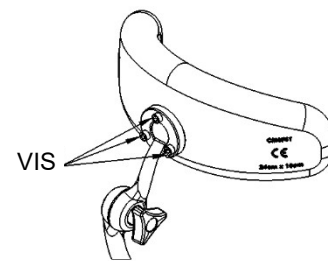

2.9 Installation des Fixations

Toutes les fixations doivent être installées et sécurisées à la main, non pas avec des outils électriques. La vitesse et le couple des outils électriques peuvent provoquer le grippage des fixations et leur soudure à froid permanente. Il est également recommandé d'ajouter du savon liquide (savon à vaisselle / savon à main) au filetage de la vis afin d'éviter le grippage des fixations. Tout contre-écrou qui est retiré pour une raison quelconque doit être remplacé plutôt que réutilisé. Vérifiez l'efficacité des contre-écrous lors de leur fixation sur les vis. Il doit y avoir une résistance significative et détectable lors du serrage. Sinon, remplacez le contre-écrou avec un nouveau. Il est conseillé de vérifier annuellement que toutes les fixations sont correctement serrées et que tous les éléments réglables sont bien fixés en place.

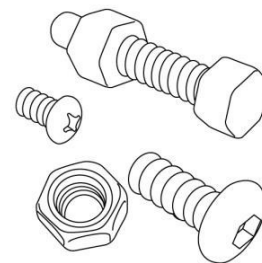

3.0 UTILISATION ET OPÉRATION

3.1 Fonction d'Inclinaison

La Raz-ART s'incline jusqu'à 40° pour assurer le confort et réduire la pression d'assise de l'utilisateur. Pour incliner la chaise l'accompagnateur doit presser les deux déclencheurs d'inclinaison et mettre la chaise à l'angle voulu. Pour verrouiller la chaise, les gâchettes sont simplement relâchées et le mécanisme d'inclinaison se verrouillera.

Remarque : Si vous éprouvez des difficultés à dégager le mécanisme de verrouillage de l'inclinaison en serrant les gâchettes, basculez doucement le dossier d'avant en arrière pendant un bref instant afin de libérer le mécanisme.

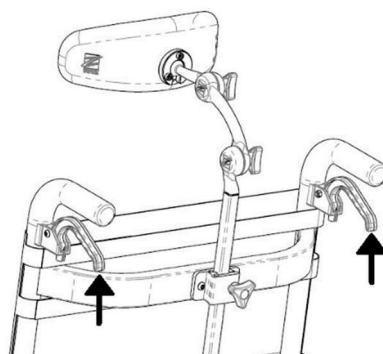

IMPORTANT !

N'ESSAYEZ PAS D'INCLINER UNE CHAISE DOUCHE PERCÉE RAZ SI L'ACCOMPAGNATEUR EST PHYSIQUEMENT INCAPABLE D'OPÉRER LE MÉCANISME D'INCLINAISON EN TOUTE SÉCURITÉ ET EN DOUCEUR QUAND UN UTILISATEUR OCCUPE LA CHAISE. TOUT ACCOMPAGNATEUR DOIT S'ÊTRE FAMILIARISÉ AVEC LES TECHNIQUES CORRECTES D'INCLINAISON AVANT D'AIDER UN UTILISATEUR SUR LA CHAISE DE DOUCHE PERCÉE. UNE SANGLE PELVIENNE EST RECOMMANDÉE POUR TOUS LES UTILISATEURS COMME PRÉCAUTION SUPPLÉMENTAIRE DE SÉCURITÉ.

3.2 Supports de Bras (Accoudoirs) Rabattables

L'angle d'inclinaison d'Adjusta-Back est ajustable et Adjusta-Back dispose d'accoudoirs à hauteur et angle réglables. Si des accoudoirs verrouillables sont inclus, ils se verrouilleront automatiquement une fois rabattus.

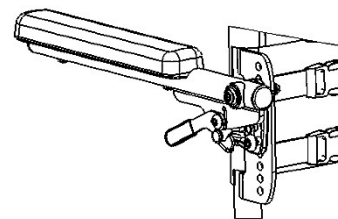

3.3 Garniture de dossier à tension réglable

Le dossier Adjusta-Back dispose d'une garniture de dossier à tension réglable qui fournit un soutien du torse pour un positionnement et un confort optimum. La garniture est amovible et lavable en machine et disponible en hauteurs de 38cm, (4 sangles) 43 cm (5 sangles), 50 cm (6 sangles) ou 61 cm (7 sangles) (respectivement 15", 17", 20" ou 24") en fonction de la hauteur du dossier sélectionnée pour la chaise.

Pour installer la garniture de dossier à tension réglable sur un dossier Adjusta-Back 17" (43cm) :

1. Positionnez le tissu sur l'avant des tubes du dossier en vous assurant que lorsqu'il recouvre le dossier, les attaches des sangles sont positionnées par-dessus le tissu et que les boucles sont orientées vers le bas.
2. La sangle la plus haute (1) est positionnée sur la barre transversale.
3. La deuxième sangle (2) et la troisième (3) sont positionnées entre la barre transversale et les plaques d'assemblage d'accoudoir. Un dossier de 15" (38cm) ne présente qu'une seule sangle à cet endroit.
4. Les quatrième (4) et cinquième (5) sangles sont passées par les fentes des plaques d'assemblage d'accoudoir.
5. Le dossier de 50 cm (20") de haut est doté d'une sixième sangle qui est positionnée sous les plaques d'assemblage de l'accoudoir.
6. Réglez toutes les sangles pour ajuster le dossier en fonction des besoins de l'utilisateur.

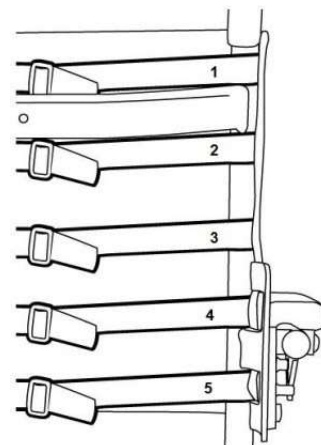

REMARQUE : Les deux sangles les plus hautes du modèle Adjusta-Black de 61 cm (24") doivent être positionnées au-dessus de la barre transversale du dossier. Les cinq autres sangles doivent être positionnées comme sur le modèle Adjusta-Black de 50 cm (20").

Pour ajuster la garniture arrière du dossier, chacune des sangles peut être resserrée ou desserrée afin d'offrir un grand nombre de positions. Par exemple, la deuxième et la troisième sangle inférieures peuvent être tendues afin d'offrir un support plus soutenu de la région lombaire.

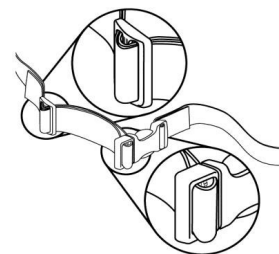

Pour retirer la garniture de dossier à tension réglable, desserrez les boucles des sangles.

3.4 Siège Raz

Pour installer un siège Raz :

1. Assurez-vous que les supports avant sont en position ouverte.
2. Glissez l'arrière du siège par-dessus des tubes de support arrière du siège tout en abaissant l'avant du siège sur le cadre. Vérifiez que les équerres arrière du siège s'accrochent sous les tubes arrière de support du siège.
3. Continuez à abaisser l'avant du siège jusqu'à ce que les supports avant du siège se logent sur les tubes de support avant du siège.
4. Fixez le siège en place en fermant les supports avant du siège.
5. Exécutez à l'envers les étapes 1 à 4 pour retirer le siège du cadre.

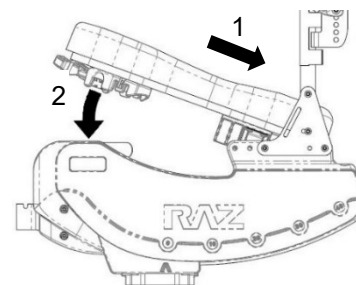

IMPORTANT !

N'ESSAYEZ JAMAIS DE MODIFIER LA HAUTEUR DU SIÈGE SANS L'AIDE D'UN REVENDEUR AUTORISÉ. DES POSITIONS DE SIÈGE PLUS HAUTES RÉDUIRONT LA STABILITÉ DU SIÈGE ET POURRONT LE FAIRE BASCULER ET CAUSER UNE BLESSURE.

3.5 Support de Pieds (Repose-pieds) réglables

Les repose-pieds réglables sont fournis en standard sur toutes les chaises douche percées Raz. Pour les transferts, les repose-pieds peuvent être relevés, tournés ou totalement enlevés. Pour les utilisateurs ayant des jambes longues, les repose-pieds réglables peuvent être rallongés à l'aide des tubes facultatifs de rallonge de repose-pied, des tubes de 5cm (2") de long pouvant être commandés pour n'importe quelle Chaise douche percée Raz.

Pour insérer les repose-pieds réglables :

1. Mettez les tubes de suspension de repose-pieds dans les récepteurs de repose-pied.
2. Si les tubes de suspension sont alignés vers l'avant, les goupilles des tubes s'engageront dans les rainures des récepteurs et se verrouilleront en place.

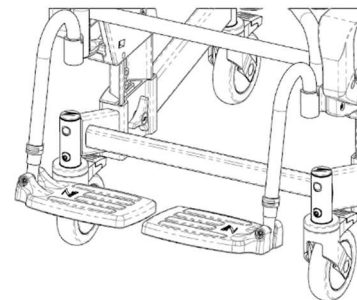

Pour ajuster la longueur des repose-pieds réglables :

1. Enlevez la goupille à retenue de l'un des tubes de suspension de repose-pied.
2. Mettez le repose-pieds à la longueur convenant à l'utilisateur.
3. Insérez la goupille dans le tube de suspension de repose-pieds et dans le tube intérieur.

Pour tourner les repose-pieds réglables :

1. Soulevez le tube de suspension de repose-pieds pour libérer les goupilles.
2. Faites tourner les repose-pieds vers l'extérieur ou l'intérieur.

Pour enlever les repose-pieds réglables, soulevez les repose-pieds hors des manchons récepteurs sur le cadre.

3.6 Support de Tête (Appuie-tête) moulé

Un appuie-tête moulé est inclus avec toutes les chaises de douche Raz-ART. L'appuie-tête moulé a une forme pour recevoir confortablement la tête et est facile à nettoyer. L'appuie-tête moulé peut être ajusté en continu vers l'avant et l'arrière sur 12,5 cm (5") et verticalement sur 29 cm (11½").

Pour ajuster l'appuie-tête moulé :

1. Desserrez les vis trilobe sur l'assemblage Repose-tête moulé avec coulisse et ajustez l'angle et la hauteur selon la préférence de l'utilisateur. Serrez les vis trilobe à fond pour fixer l'angle et la hauteur du repose-tête moulé.
2. Pour changer l'angle du coussinet d'appuie-tête, desserrez (sans les enlever) les trois vis au dos de l'appui-tête moulé. Faites tourner l'appui-tête autour de l'extrémité de la barre de montage de l'appui-tête comme commode à l'utilisateur et serrez les vis pour fixer.
3. Assurez-vous que tous les boutons et vis sont bien serrés pour la sécurité de l'utilisateur.

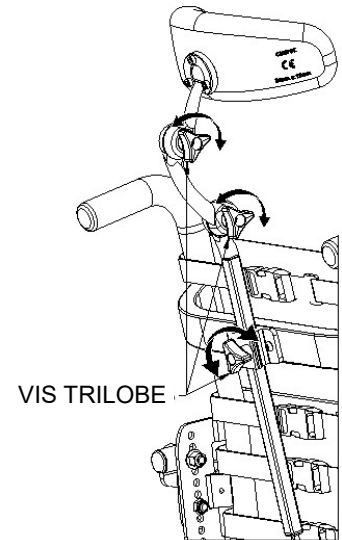

3.7 Roulettes

Chaque roulette est équipée d'un mécanisme de double verrouillage qui empêche la roulette de pivoter et de rouler en même temps. Pour activer le verrou double, appuyez du pied l'extrémité du verrou double jusqu'à ce qu'il s'enclenche en position « on ». Pour désactiver le verrouillage double, poussez l'extrémité relevée du levier jusqu'à ce qu'il se désenclenche.

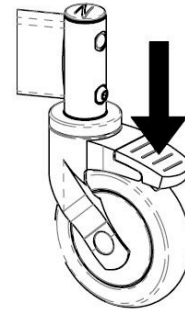

3.8 Bassine de la chaise percée

La bassine de la Chaise douche percée Raz présente une forme allongée s'adaptant directement sous le siège pour minimiser les éclaboussures. La bassine présente en son centre un rebord anti éclaboussures exclusif. La surface au fini brillant facilite le nettoyage et le rinçage alors que le bec verseur et la poignée facilitent la vidange. La bassine de chaise percée est retirée en la faisant glisser vers l'arrière.

Remarque : En réinsérant la bassine, assurez-vous qu'elle est guidée par les supports en plastique vert et poussée en avant jusqu'aux butées.

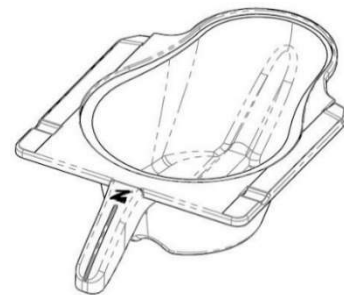

IMPORTANT !

UN REPRÉSENTANT RAZ AUTORISÉ DOIT ÊTRE CONTACTÉ AU MOINS UNE FOIS PAR AN POUR VÉRIFIER LES FIXATIONS, ROULETTES, VERROUS DE ROUE, COMPOSANTS MÉTALLIQUES ET TOUS LES AUTRES COMPOSANTS MOBILES.

4.0 NETTOYAGE ET ENTRETIEN

4.1 Nettoyage consécutif à l'utilisation

4.1.1 Bassine de la Chaise Percée

1. Retirez la bassine de chaise percée et videz le contenu.
2. Lavez la bassine avec une solution désinfectante tout usage. Utilisez une brosse douce si nécessaire.
3. Rincez bien avant stockage ou réutilisation.

Un lavage à l'eau savonneuse chaude suivie par une pulvérisation avec une bombe de désinfectant peut remplacer la solution de nettoyant désinfectant tout usage.

4.1.2 Siège

1. Pulvérisez un nettoyant désinfectant tout usage et frottez avec une brosse douce comme nécessaire.
2. Rincez avec une pulvérisation d'eau avant stockage ou réutilisation. **NE PLONGEZ PAS** le siège dans de l'eau ou dans une solution de nettoyage.
3. Pour un nettoyage plus poussé, retirez le siège de la chaise de douche pour avoir un meilleur accès au-dessous du siège et autour de l'ouverture du siège.

4.2 Nettoyage en Fonction des Besoins

4.2.1 Cadre, Repose-bras, Repose-pieds réglables et Autres Composants

Pulvérisez le cadre et les composants avec un nettoyant désinfectant tout usage, frottez avec une brosse douce et rincez avec de l'eau.

Il est recommandé à l'utilisateur qu'un revendeur Raz autorisé vérifie régulièrement toutes les fixations et sous-assemblages ou en cas de préoccupation sur le fonctionnement de la chaise.

Pour réduire le risque d'apparition de moisissures toute la chaise douche doit être essuyée avec un tissu doux sec après le rinçage final et avant stockage ou utilisation.

NE PAS utiliser de chlore sur un composant du siège Raz.

La Raz-ART doit être entreposée dans un endroit propre et sec. Évitez l'exposition au chlore (par ex. piscines, zones de piscine) qui peut détériorer et décolorer la chaise avec le temps.

5.3 Produits de nettoyage suggérés

Tâche	Produits recommandés
Nettoyage général	Lessive Antibactérienne
Désinfectant de surface	Oxiver TB (Virox Technologies Inc.)

IMPORTANT !

N'UTILISEZ PAS DE POUDRES DE NETTOYAGE ABRASIVES OU DE TAMPONS ABRASIFS SUR LA Raz-ART.

NE PLONGEZ PAS LA Raz-ART DANS DE L'EAU.

RINCEZ À FOND APRÈS UN NETTOYAGE POUR ÊTRE SÛR QUE TOUS LES RÉSIDUS DE SAVON OU DE DÉTERGENT SONT ENLEVÉS.

N'UTILISEZ PAS LES PRODUITS DE NETTOYAGE SANS CONSULTER LEURS INSTRUCTIONS ET SANS PRENDRE LES PRÉCAUTIONS APPROPRIÉES EN CE QUI CONCERNE L'EXPOSITION DES HUMAINS AUX PRODUITS CHIMIQUES.

N'UTILISEZ PAS DE PRODUITS CHLORÉS SUR LA Raz-ART.

5.0 GARANTIE LIMITÉE

Cette garantie n'est accordée qu'à l'acheteur/utilisateur initial de la Raz-ART achetée auprès d'un revendeur Raz homologué.

Cette garantie vous donne des droits légaux spécifiques, mais vous pouvez avoir des droits légaux supplémentaires en fonction de votre région et de votre pays.

Cette garantie doit être donnée pour se conformer aux lois et exigences régionales et nationales.

Uniquement à l'acheteur/utilisateur d'origine, Raz Design garantit que ses composants de cadre de base et de dossier sont libres de défauts de matériaux ou de fabrication pour une période de deux (2) ans à compter de la date d'achat. Tous les autres composants de la Raz-ART sont couverts pour une période d'un (1) an, l'usure normale étant exclue. Si durant cette période de garantie un tel produit est prouvé défectueux, la pièce sera réparée ou remplacée, à la discrétion de Raz Design. Cette garantie ne comprend pas tous frais de main-d'œuvre et d'expédition subis pour le remplacement, montage de la pièce ou réparation d'un tel produit.

Pour le service de garantie, veuillez contacter le revendeur auprès duquel vous avez acheté votre Raz-ART. Si vous n'êtes pas satisfait du service sous garantie, veuillez contacter directement Raz Design en utilisant les coordonnées se trouvant au début ou à la fin de ce manuel. Dans votre correspondance, veuillez indiquer le nom et l'adresse de votre revendeur, le type de produit, la date d'achat, le numéro de série de la chaise (sur une étiquette grise située sur le cadre du fauteuil), ainsi que la nature du problème rencontré avec le produit. Ne retournez pas le produit au fabricant sans autorisation préalable.

Limitations et exclusions:

La garantie ci-dessus ne s'applique pas aux produits ayant un numéro de série enlevé ou dégradé, et aux produits soumis à une négligence ou à un accident. Toute manipulation, maintenance ou entreposage inapproprié(e) pourrait résulter en l'annulation de la garantie de la Raz-ART.

La garantie ne s'applique pas aux produits modifiés sans l'accord écrit exprès de Raz Design. Ceci comprend, sans y être limité, les modifications par utilisation de pièces ou d'accessoires non autorisés, les produits endommagés par une réparation d'un composant quelconque par une/des personne(s) qui ne sont pas employées par un revendeur Raz autorisé, ou à des produits endommagés par des circonstances au-delà du contrôle de Raz. Seule Raz Design aura l'autorité de déterminer si les circonstances sont acceptables ou non pour l'applicabilité de la garantie. Cette garantie ne s'appliquera pas aux problèmes survenant de l'usure normale ou du manque à suivre les instructions contenues dans ce manuel.

La garantie ci-dessus est exclusive et remplace toutes autres garanties, explicites ou implicites, y compris les garanties implicites de qualité marchande ou d'adaptation à un but particulier. Le seul recours contre toute violation de toute garantie quelle qu'elle soit sera limité à la réparation ou au remplacement du produit défectueux en conformité avec les conditions contenues dans ce document.

L'application de toute garantie implicite ne s'applique pas au-delà de la durée de la garantie expresse donnée aux présentes. Raz Design ne sera pas tenu pour responsable des dommages consécutifs ou accidentels causés à tout ou partie d'une Raz-ART.

Les cadres et le matériel de Raz Design Inc. sont en acier inoxydable. Nous les garantissons à vie contre la corrosion. Veuillez noter que cette garantie n'est donnée qu'à l'acheteur/utilisateur d'origine d'une chaise de douche Raz achetée d'un revendeur Raz autorisé. Le manque à se conformer à des instructions correctes de nettoyage peut corroder le cadre et en conséquence annuler cette garantie. En outre, toutes les plaintes de corrosion sont soumises à examen et une demande de renvoi du dispositif en question peut être faite pour un examen approfondi avant qu'une commande de remplacement ne puisse être lancée.

6.0 CONTACTS

Il est important que la Raz-ART soit correctement assemblée et que tous les ajustages soient faits soigneusement.

Des mises à jour du manuel peuvent être téléchargées depuis le site www.razdesigninc.com. Pour toute précision relative à l'une quelconque des parties de ce manuel, contactez votre distributeur ou le fabricant.



FABRICANT

Raz Design Inc.
135 Railside Rd. Toronto, ON, Canada, M3A 1B7
877.720.5678 / +1.416.751.5678
info@razdesigninc.com



DISTRIBUTEUR

France
DGK Medical
Parc Activités Economiques 62180
Verton France
09 81 933 855
secretariat@dgkmedical.com

LES PRODUITS QUI NE PEUVENT PLUS ÊTRE UTILISÉS DOIVENT ÊTRE ÉLIMINÉS SÉPARÉMENT DES DÉCHETS MÉNAGERS. CECI DOIT ÊTRE FAIT SELON LES RÉGLEMENTATIONS LOCALES ET NATIONALES SUR LA PROTECTION DE L'ENVIRONNEMENT ET LE RECYCLAGE DES MATIÈRES PREMIÈRES. VEUILLEZ CONSULTER LE SITE WEB DE VOTRE GOUVERNEMENT LOCAL POUR DAVANTAGE

IMPORTANT !

IL EST IMPORTANT DE VÉRIFIER VOTRE CHAISE AVANT CHAQUE UTILISATION. TOUS LES ÉLÉMENTS, Y COMPRIS LE DOSSIER, LES REPOSE-BRAS, LE SIÈGE, LE CADRE ET LES ROULETTES, DEVRAIENT ÊTRE BLOQUÉS DANS LA POSITION D'UTILISATION APPROPRIÉE. SI VOUS PENSEZ QUE L'UN QUELCONQUE DES ÉLÉMENTS DE LA Raz-ART A BESOIN DE MAINTENANCE, CONTACTEZ VOTRE REVENDEUR. TOUT PROBLÈME POUVANT AFFECTER L'UTILISATION SÉCURISÉE DE LA CHAISE DOIT ÊTRE ABORDÉ IMMÉDIATEMENT. LE REVENDEUR/DISTRIBUTEUR AYANT FOURNI LA CHAISE DOUCHE DOIT ÊTRE CONTACTÉ POUR QUE LES RÉPARATIONS PUISSENT ÊTRE EFFECTUÉES AVANT D'UTILISER LA CHAISE. NE PAS UTILISER LA CHAISE AVANT QUE LES RÉPARATIONS AIENT ÉTÉ EFFECTUÉES.

SI, POUR QUELQUE RAISON QUE CE SOIT, LA RÉPONSE DE VOTRE REVENDEUR NE VOUS SATISFAIT PAS, VEUILLEZ CONTACTER RAZ DESIGN :

EMAIL : info@razdesigninc.com
TÉLÉPHONE : 877.720.5678 (Amérique du Nord)
+1.416.751.5678 (reste du monde)